

Kodak

PIXPRO AZ361

Digital Camera

Bedienungsanleitung



BEVOR SIE BEGINNEN

Konformitätserklärung

Verantwortliche Partei: JK Imaging Ltd.

Anschrift: JK Imaging Ltd., 17239 South Main Street,
Gardena, CA 90248, USA

JK Imaging Europe, 71 Clarendon road,
Watford, WD17 1DS, UK

Firmenwebseite: www.kodakpixpro.com

Für Kunden aus den USA

Auf Übereinstimmung mit den FCC-Standards geprüft. FÜR HEIM- UND BÜRO-EINSATZ

Dieses Gerät erfüllt Teil 15 der FCC-Regularien. Der Betrieb unterliegt den folgenden zwei Bedingungen: (1) Dieses Gerät darf keine Störungen verursachen, und (2) dieses Gerät muss jegliche empfangenen Störungen hinnehmen, einschließlich Störungen, die zu unbeabsichtigtem Betrieb führen können.

Für europäische Kunden

 Das CE-Zeichen zeigt an, dass dieses Produkt den europäischen Vorschriften hinsichtlich Sicherheit, Gesundheit, Umwelt- und Anwenderschutz entspricht. Mit dem CE-Zeichen gekennzeichnete Kameras sind für den europäischen Markt bestimmt.



Dieses Symbol (durchgestrichener Mülleimer, WEEE Anhang IV) zeigt die separate Sammlung von elektrischem und elektronischem Abfall in europäischen Ländern an. Bitte entsorgen Sie das Produkt nicht mit dem Hausmüll. Nutzen Sie die Rückgabe- und Sammelsysteme, die in Ihrem Land zur Entsorgung zur Verfügung stehen.

Über diese Anleitung

Vielen Dank für Ihren Kauf einer KODAK PIXPRO-Digitalkamera. Bitte lesen Sie diese Anleitung aufmerksam durch und bewahren Sie sie an einem sicheren Ort auf, damit Sie später darin nachlesen können.

- Die JK Imaging Ltd. behält sich sämtliche Rechte an diesem Dokument vor. Kein Teil dieser Publikation darf in jeglicher Form und auf jegliche Weise ohne vorherige schriftliche Genehmigung der JK Imaging Ltd. reproduziert, übertragen, abgeschrieben, in Abrufsystemen gespeichert oder in jegliche Sprachen oder Computersprachen übersetzt werden.
- Sämtliche in dieser Anleitung erwähnten Marken werden lediglich zu Referenzzwecken verwendet und können Eigentum ihrer jeweiligen Inhaber sein.
- In dieser Anleitung erfahren Sie, wie Sie Ihre KODAK PIXPRO-Digitalkamera richtig benutzen. Größte Mühen wurden darauf verwendet, um Fehler in dieser Anleitung zu vermeiden. JK Imaging Ltd. behält sich dennoch das Recht vor, Änderungen ohne Vorankündigung vorzunehmen.
- In dieser Anleitung werden die folgenden Symbole eingesetzt, damit Sie die gesuchten Informationen schnell und einfach finden können.



Weist auf nützliche Informationen hin.



Weist auf Vorsichtsmaßnahmen beim Bedienen der Kamera hin.

Sicherheitshinweise zur Kamera

- Lassen Sie die Kamera nicht fallen, stoßen Sie nicht mit harten Gegenständen dagegen.
- Versuchen Sie niemals, die Kamera zu zerlegen.
- Damit die Kamera nicht durch Feuchtigkeit beschädigt wird, nutzen und lagern Sie die Kamera nicht in sehr feuchter Umgebung – beispielsweise nicht im Regen und nicht in der Nähe von Wasserflächen.
- Nutzen und lagern Sie die Kamera nicht an staubigen Stellen oder am Strand; andernfalls können Staub oder Sand in die Kamera eindringen und schwere Schäden verursachen.
- Nutzen und lagern Sie die Kamera nicht in heißer Umgebung oder im prallen Sonnenlicht.
- Nutzen und lagern Sie die Kamera nicht in der Nähe von starken magnetischen Feldern, beispielsweise nicht in der Nähe von Magneten oder Transformatoren.
- Berühren Sie die Objektivlinse der Kamera nicht.
- Setzen Sie die Kamera nicht längere Zeit direkter Sonneneinstrahlung aus.
- Falls Wasser in die Kamera eindringen sollte, schalten Sie die Kamera sofort ab, nehmen Batterien/Akku und die Speicherkarte heraus und lassen die Kamera mindestens 24 Stunden lang trocknen.

- Falls Sie die Kamera von einem kühlen zu einem warmen Ort bringen, kann sich Feuchtigkeit im Inneren der Kamera niederschlagen. Bitte warten Sie vor dem Einschalten etwas ab.
- Nehmen Sie Akku oder Batterien heraus, falls sich die Kamera im Betrieb überhitzt. Warten Sie ab, bis das Gerät wieder abgekühlt ist.
- Übertragen Sie Ihre Fotos zum Computer oder auf ein anderes Medium und nehmen Sie die Speicherkarte heraus, wenn Sie die Kamera lange Zeit nicht benutzen.
- Lagern Sie die Kamera auf einer flachen Unterlage an einem kühlen Ort, wenn Sie die Kamera längere Zeit nicht gebrauchen.
- Schalten Sie die Kamera ab, bevor Sie Akku/Batterien und Speicherkarte herausnehmen.
- Verzichten Sie beim Reinigen des Kameragehäuses auf Scheuermittel, alkoholische und organische Reinigungsmittel.
- Reinigen Sie das Objektiv mit einem speziellen Reinigungstuch, das Sie im Fachhandel erhalten.

Sicherheitshinweise zu Akkus und Batterien

- Laden Sie den Lithium-Ionen-Akku nur mit dem mitgelieferten Ladegerät.
- Falls Batterien oder Akkus in der Kamera auslaufen sollten, wenden Sie sich bitte an Ihren Händler.

- Falls Batterie- oder Akkufflüssigkeit an Ihre Haut geraten sollte, spülen Sie die betroffene Stelle sofort mit reichlich Wasser und suchen anschließend einen Arzt auf.
- Entsorgen Sie verbrauchte Batterien oder Akkus gemäß örtlichen Bestimmungen.
- Damit Akkus oder Batterien nicht beschädigt werden: Nicht fallen lassen, nicht mit harten Gegenständen dagegen stoßen, nicht mit scharfen Gegenständen darüber kratzen.
- Achten Sie darauf, dass die Kontakte von Akkus oder Batterien nicht mit Metallgegenständen (dazu zählen auch Münzen) in Kontakt geraten; andernfalls kann es zu Kurzschlüssen, vorzeitiger Entladung, Hitzeentwicklung und Auslaufen kommen.
- Versuchen Sie niemals, Batterien oder Akkus zu zerlegen.
- Lassen Sie weder Wasser noch sonstige Flüssigkeiten an Batterien oder Akkus gelangen. Achten Sie darauf, dass die Kontakte stets trocken bleiben.
- Batterien oder Akkus nicht erhitzen, nicht verbrennen; andernfalls besteht Explosionsgefahr.
- Lagern Sie Batterien und Akkus nicht in heißer Umgebung oder im prallen Sonnenlicht.
- Verwenden Sie den mitgelieferten Akku.
- Trennen Sie das Ladegerät, falls sich die Kamera beim Aufladen des Lithium-Ionen-Akkus überhitzen sollte. Warten Sie mit dem weiteren Aufladen, bis das Gerät gründlich abgekühlt ist.
- Nehmen Sie Akkus oder Batterien heraus, wenn Sie die Kamera längere Zeit lagern. Bringen Sie Akkus oder Batterien an einem sicheren Ort unter, der nicht von Kindern erreicht werden kann.
- Bei Kälte verkürzt sich die Betriebszeit mit Akku oder Batterien deutlich.
- Orientieren Sie sich beim Einlegen von Akku oder Batterien an den Kennzeichnungen im Akkufach, legen Sie Akku oder Batterien richtig herum ein. Nicht mit Gewalt einlegen.

Sicherheitshinweise zur Speicherkarte

- Lassen Sie die Speicherkarte nicht fallen, stoßen Sie nicht mit harten Gegenständen dagegen.
- Versuchen Sie niemals, die Speicherkarte zu zerlegen oder selbst reparieren.
- Lassen Sie weder Wasser noch sonstige Flüssigkeiten an die Speicherkarte gelangen. Immer trocken halten.
- Nehmen Sie die Speicherkarte nicht bei eingeschalteter Kamera heraus. Andernfalls kann es zu Datenverlusten kommen.

- Bearbeiten Sie Daten nicht direkt auf der Speicherkarte. Kopieren Sie die Daten vor dem Bearbeiten zunächst zum PC.
- Falls Sie die Kamera längere Zeit nicht benutzen, übertragen Sie Ihre Fotos zum PC oder auf ein anderes Speichermedium, nehmen die Speicherkarte heraus und lagern diese an einer trockenen Stelle.
- Formatieren Sie frisch gekaufte Speicherkarten vor dem Einsatz direkt in der Kamera.
- Entscheiden Sie sich beim Kauf von Speicherkarten für bewährte Markenprodukte.
- Ändern Sie die Namen von Dateien und Ordnern der Speicherkarte nicht mit dem PC; andernfalls werden die Dateien später eventuell nicht mehr von der Kamera erkannt, auch sonstige Fehler können auftreten.
- Die mit der Kamera aufgenommenen Fotos werden in einem Ordner gespeichert, der automatisch auf der Speicherkarte angelegt wird. Legen Sie keine Fotos in diesem Ordner ab, die nicht mit der Kamera aufgenommen wurden – andernfalls können die Bilder bei der Wiedergabe nicht mehr erkannt werden.
- Achten Sie beim Einlegen einer Speicherkarte darauf, dass die abgeschrägte Ecke so wie am Speicherkartensteckplatz abgebildet liegt.

Weitere Sicherheitshinweise

- Schalten Sie die Kamera nicht ab, trennen Sie die Kamera nicht von der Stromversorgung, solange eine Aktualisierung läuft. Andernfalls werden Daten eventuell nicht richtig geschrieben; dies kann dazu führen, dass sich die Kamera später nicht mehr einschalten lässt.
- Hängen Sie den Nackenriemen der Kamera nicht um den Nacken eines Kindes.
- Halten Sie sich an die Vorschriften der jeweiligen Fluglinie, wenn Sie Ihre Kamera an Bord eines Flugzeuges benutzen möchten.
- Aufgrund produktionsbedingter Einschränkungen können LCD-Bildschirmen einige ständig oder gar nicht leuchtende Pixel auftreten; die Qualität der Fotos wird davon jedoch nicht beeinflusst.
- Lassen Sie weder Wasser noch sonstige Flüssigkeiten an den LCD-Bildschirm gelangen. Wischen Sie Feuchtigkeit möglichst unverzüglich mit einem weichen, trockenen Tuch ab.
- Falls der LCD-Bildschirm beschädigt wird und Flüssigkristalle an Ihre Haut geraten, wischen Sie die betroffene Stelle sofort mit einem trockenen Tuch ab, anschließend gründlich mit klarem Wasser spülen. Sofern Flüssigkristalle in Ihre Augen geraten sollen, spülen Sie die Augen mindestens 15 Minuten lang unter fließendem Wasser aus, anschließend suchen Sie einen Arzt auf. Falls Flüssigkristalle versehentlich verschluckt werden, spülen Sie den Mund gründlich aus und begeben sich anschließend in ärztliche Behandlung.

INHALT

BEVOR SIE BEGINNEN	1	Unterschiedliche Modi im Überblick.....	20
Sicherheitshinweise.....	2	Display-Einstellungen.....	20
INHALT	5	LCD-Anzeigen.....	21
ERSTE SCHRITTE.....	9	Die Bildschirmsymbole im Fotomodus.....	21
Auspacken	9	Die Bildschirmsymbole im Videomodus.....	23
Objektivkappe und Gurt anbringen	10	Die Bildschirmsymbole im Wiedergabemodus.....	24
Kameraansichten	11	Verwendung des Modus-Wählrads	25
Akku und Speicherkarte einlegen	14	Auto-Modus.....	26
Akku aufladen	16	Programm-AE	26
Ein- und Ausschalten	17	Blendenautomatik	27
Die Symbole.....	17	Blendenvorrang.....	27
Sprache, Datum und Uhrzeit einstellen.....	18	Manueller Modus.....	28
Stellen Sie Sprache, Datum und Uhrzeit nach dem ersten Einschalten ein. ...	18	Gesichtsverschönerung	28
Andere Sprache einstellen.....	18	Panoramamodus.....	29
Datum/Uhrzeit neu einstellen.....	19	Szenenmodus	30

Auto-Szenenmodus	33
Eigene Einstellungen	35
GRUNDBEDIENUNG	36
Zoomfunktion verwenden.....	36
Autofokus	37
Makromodus	37
Selbstausröser.....	38
Blitzmodus.....	39
Weißabgleich	40
Aufnahmereihe.....	41
EV-Einstellung.....	42
Belichtungskorrektur.....	42
ISO.....	43
Verschlusszeit Einstellung	43
Blendeneinstellung	44
Schnellzugriff für Videoaufnahme	44
i-Taste Funktionen.....	45

WIEDERGABE	46
Fotos und Videos anschauen.....	46
Miniaturansicht.....	47
Zoomen während der Wiedergabe (nur für Fotos)	48
Diaschau	49
Fotos und Videos löschen.....	50
FORTGESCHRITTENE BEDIENUNG	51
Foto-Menü.....	51
Belichtungsmessung.....	51
Bildgröße	52
OIS.....	52
Dauer-AF	53
HDR	53
Schönheit.....	54
Szene.....	54

Fotomenü-Einstellungen	56	Farbeffekte	64
Bildqualität	56	Wiedergabeeinstellungen-Menü	65
AF-Hilfsleuchte	57	Schützen.....	65
Digitalzoom	57	Löschen	66
Zeitstempel	57	DPOF.....	67
Vorschau.....	58	Anpassen.....	68
Eigene Einstellungen	58	Einstellungen-Menü	69
Film-Menü	59	Ton Einstellung.	70
Belichtungsmessung.....	59	Energiesparen	70
Videoqualität	60	Sprache	70
OIS.....	60	Zone.....	71
Filmeinstellungen-Menü	61	Datum/Zeit	71
Digitalzoom	61	Datei und Software.....	71
Wiedergabemenü.....	62	Format	71
Bild mit hohem Dynamikumfang	62	Kopie zur Karte.....	72
Rote-Augen-Korrektur (mit Beauty-Effekt)..	63	Dateinummerierung	72
Drehen	63	Rücksetzen	73
Bildgröße ändern	64		

FW-Version	73	DPOF-Bilder drucken.....	83
BILDÜBERTRAGUNG.....	74	Beenden	83
Anschluss an einen PC	74	ANHÄNGE.....	84
USB-Modus einstellen	74	Technische Daten.....	84
Dateien zum PC übertragen	74	Abfragen und Warnmeldungen	88
Videosystem.....	75	Problemlösung	92
Eye-Fi Verbindungsmodus	76		
Fernsehgerät über HDMI anschließen	77		
Fernsehgerät über HDMI anschließen.....	77		
Verbindung mit einem PictBridge-kompatiblen Drucker.....	78		
USB-Modus einstellen	78		
Drucker anschließen.....	79		
PictBridge-Menü verwenden	80		
Mit Datum drucken.....	80		
Ohne Datum drucken.....	81		
Index drucken	82		

ERSTE SCHRITTE

Auspacken

Im Lieferumfang sollten das jeweilige Kameramodell und die nachstehend aufgeführten Zubehörteile enthalten sein. Falls etwas fehlen oder beschädigt sein sollte, wenden Sie sich bitte an Ihren Händler.

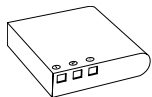

Wiederaufladbarer
Lithium-Ionen-Akku



Trageriemen

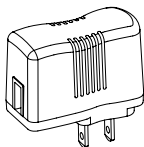

Netzteil



Servicekarte

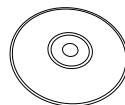

CD



USB-Kabel



Garantiekarte



Schnellstartanleitung

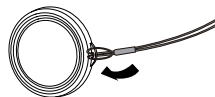

Objektivkappe mit
Kordel

Objektivkappe und Gurt anbringen

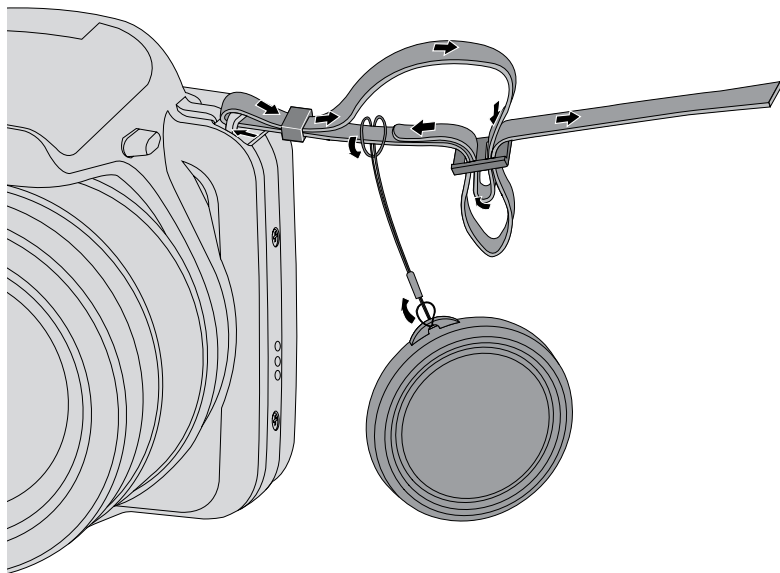

Kameraansichten

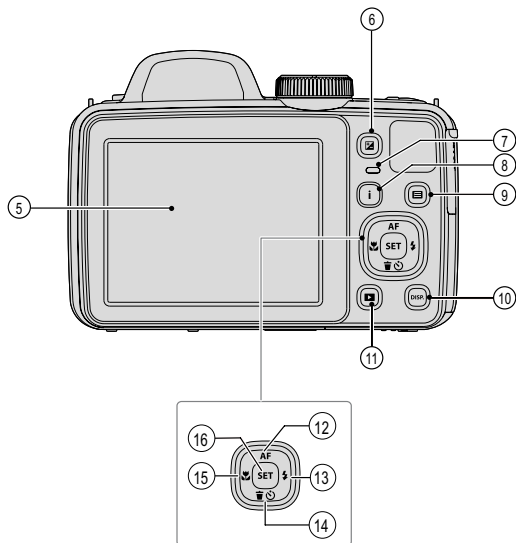
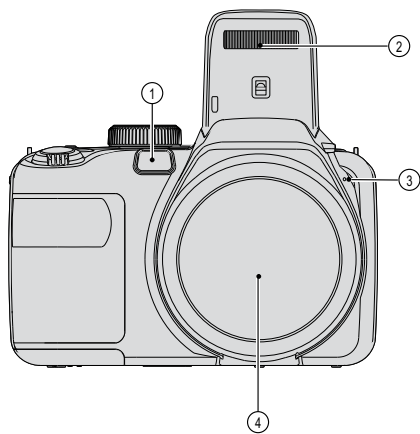

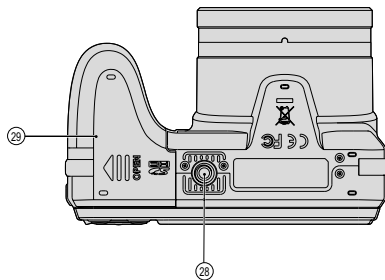
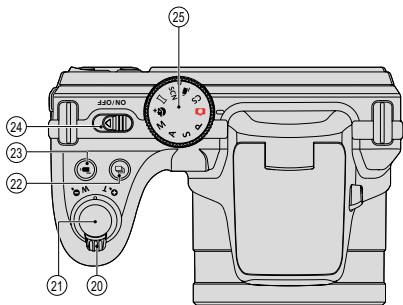
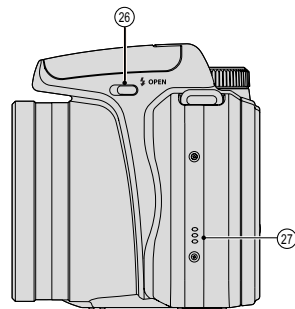
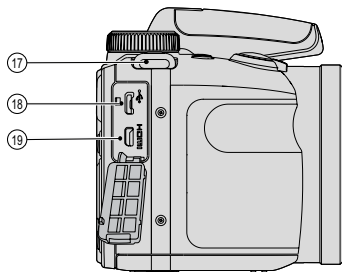

1	AF-Leuchte/ Selbstausslöseranzeige	11	Wiedergabetaste	21	Auslöser
2	Blitz	12	AF-Taste/ Aufwärtstaste	22	Kontinuierliche Capture Funktionstaste
3	Mikrofon	13	Blitz-Taste/ Rechtstaste	23	Videoschnellaufnahme-Taste
4	Objektiv	14	Löschen-Taste/ Selbstausslöser-Taste/ Abwärtstaste	24	Ein-/ Ausschalter
5	LCD-Bildschirm	15	Makro-Taste/ Linkstaste	25	Modus-Wählrad
6	Belichtungsausgleichstaste	16	SET-Taste	26	Blitz-Taste
7	Statusanzeige	17	Gurtschnallen	27	Lautsprecher
8	I-Taste	18	USB-Port	28	Stativanschluss
9	Menütaste	19	HDMI-Port	29	Batteriefachdeckel
10	Display-Taste	20	Zoom Rad		

Akku und Speicherkarte einlegen

1. Öffnen Sie den Akkufachdeckel.

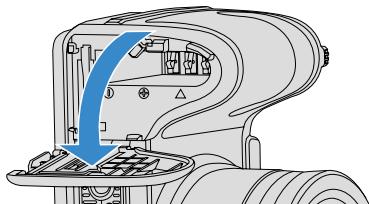
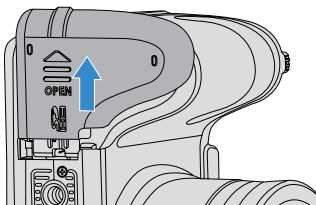

2. Achten Sie beim Einlegen des Akkus auf die richtige Polarität. Der Akku muss soweit in den Schacht eingefügt sein, dass der gelbe Schieber oberhalb des Akkus einrastet und ein Herausfallen des Akkus verhindert. (wie in der Grafik abgebildet)

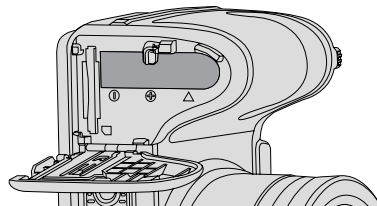
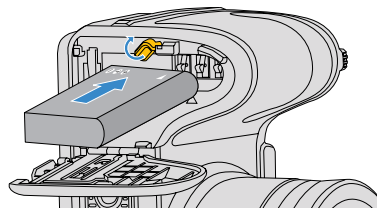

3. Legen Sie die Speicherkarte wie in der Abbildung gezeigt in den Speicherkartensteckplatz ein.

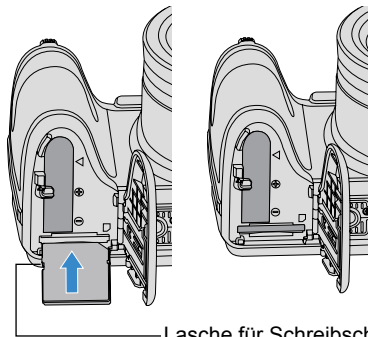

Lasche für Schreibschutz

- Die Speicherkarte (SD/SDHC) ist separat erhältlich und wird nicht mit der Kamera geliefert. Erwerben Sie am besten eine Speicherkarte eines Markenherstellers mit einer Kapazität zwischen 4 GB und 32 GB.

- Zum Entnehmen der Speicherkarte öffnen Sie den Batteriefachdeckel und drücken die Speicherkarte mit dem Fingernagel etwas in den Steckplatz hinein; die Karte springt anschließend ein Stückchen heraus und kann dann leicht entnommen werden.

4. Schließen Sie den Akkufachdeckel wieder.

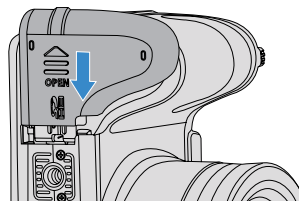
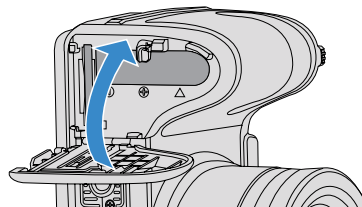

Akku aufladen

Vor dem Aufladen schalten Sie die Kamera ab und legen den Akku in die Kamera ein.

1. Verbinden Sie Kamera und Ladegerät über ein USB-Kabel. (Das Ladegerät wird je nach Land mit einem unterschiedlichen Netzstecker ausgeliefert, kann daher etwas anders aussehen).
2. Verbinden Sie das Ladegerät zum Laden des Akkus mit einer Steckdose.

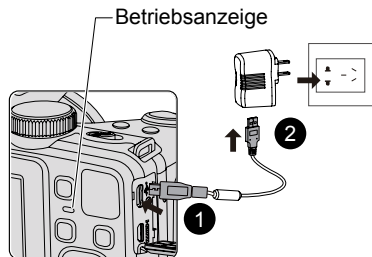

- Das Ladegerät darf nur in Innenräumen benutzt werden.
- Laden Sie den Akku zunächst über das mitgelieferte Ladegerät auf, wenn Sie die Kamera nach längerer Nichtbenutzung wieder verwenden möchten.

3. Sie können die Kamera zum Aufladen auch per USB-Kabel an einen PC anschließen; dazu muss die Kamera jedoch ausgeschaltet bleiben.

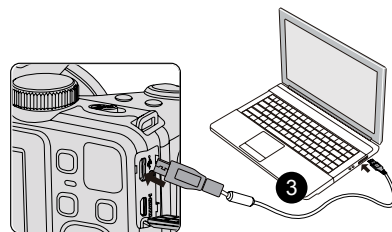

- Ladeanzeige:**
Rot: Aufladen
Die Anzeige erlischt, sobald der Ladevorgang beendet ist und die Kamera wird automatisch ausgeschaltet.
Damit der Akku von Anfang an seine volle Kapazität erreicht, laden Sie ihn beim ersten Mal mindestens 4 Stunden lang auf.
- Das Laden des Akkus ist nur im AUS-Status der Kamera möglich.
- Bitte zwischen Temperatur von 0°C bis 40°C die Aufladung durchführen.

Ein- und Ausschalten

Schalten Sie die Kamera mit der Ein-/Austaste ein oder aus.

Ein-/Ausschalter

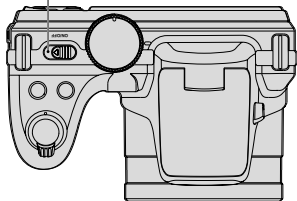

Die Symbole

In dieser Anleitung setzen wir die folgenden Symbole ein, damit Sie sich möglichst leicht zurechtfinden können.

[Tastename] : Falls sich eine Taste der Kamera nicht mit einem Symbol darstellen lässt, nutzen wir dazu die Schreibweise in [].

「Eigenschaften」 : Auswahlmöglichkeiten der Kamerabesitzeroberfläche werden in 「 」 dargestellt.

Sprache, Datum und Uhrzeit einstellen





Stellen Sie Sprache, Datum und Uhrzeit nach dem ersten Einschalten ein.

1. Wenn Sie die Kamera zum ersten Mal einschalten, erscheint die Sprachauswahl auf dem Bildschirm.
2. Wählen Sie die gewünschte Sprache mit den Richtungstasten (Aufwärts, Abwärts, Links, Rechts) aus.
3. Nachdem Sie die Taste **SET** zur Bestätigung gedrückt haben, erscheint der Bildschirm zum Einstellen von Datum und Uhrzeit.
4. Wählen Sie das gewünschte Einstellungsfeld mit den Links-/Rechtstasten. Datum und Uhrzeit werden im Format YYYY.MM.DD HH:MM angezeigt.
5. Mit den Aufwärts-/Abwärtstasten stellen Sie im Eingabefeld den gewünschten Wert ein.
6. Mit der Taste **SET** bestätigen Sie die Datums-/Uhrzeiteinstellungen, der Schnappschuss-Bildschirm erscheint.

Andere Sprache einstellen

Wenn Sie die beim ersten Einschalten eingestellte Sprache ändern möchten, führen Sie dazu bitte die folgenden Schritte aus:

1. Schalten Sie die Kamera mit der Ein-/Austaste ein.







2. Drücken Sie die Taste , wählen Sie mit den Aufwärts-/Abwärtstasten , rufen Sie dann das Menü mit der Taste **SET** auf.
3. Wählen Sie mit den Aufwärts-/Abwärtstasten , rufen Sie dann das Menü mit der Taste **SET** oder der Rechtstaste auf.
4. Wählen Sie mit den Aufwärts-/Abwärtstasten , rufen Sie dann das Menü **「Language/Sprache」**, rufen Sie dann das Menü mit der Taste **SET** oder der Rechtstaste auf.
5. Wählen Sie die gewünschte Sprache mit den Richtungstasten, drücken Sie dann die Taste **SET** zur Bestätigung.
6. Drücken Sie die Taste  – der Schnappschuss-Bildschirm erscheint.







Datum/Uhrzeit neu einstellen

Wenn Sie Datum und Uhrzeit ändern möchten, führen Sie dazu bitte die folgenden Schritte aus:

1. Schalten Sie die Kamera mit der Ein-/Austaste ein.
2. Drücken Sie die Taste , wählen Sie mit den Aufwärts-/Abwärtstasten , rufen Sie dann das Menü mit der Taste  auf.
3. Wählen Sie mit den Aufwärts-/Abwärtstasten , rufen Sie dann das Menü mit der Taste  oder der Rechtstaste auf.
4. Wählen Sie mit den Aufwärts-/Abwärtstasten «Datum & Zeit», rufen Sie dann das Menü mit der Taste  oder der Rechtstaste auf.
5. Wählen Sie das gewünschte Einstellungsfeld mit den Links-/Rechtstasten. Datum und Uhrzeit werden im Format YYYY.MM.DD HH:MM angezeigt.

6. Mit den Aufwärts-/Abwärtstasten stellen Sie im Eingabefeld den gewünschten Wert ein. Drücken Sie zum Abschluss die Taste  zur Bestätigung.
7. Drücken Sie die Taste  – der Schnappschuss-Bildschirm erscheint.



Unterschiedliche Modi im Überblick

Display-Einstellungen

Lassen Sie die folgenden Einstellungen mit der Taste **DISP** anzeigen: Klassisch, Voll, Aus.

Klassisch - Anzeige aller Einstellungsparameter

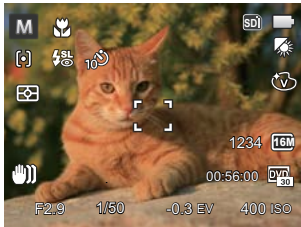

Aus - Anzeige ohne Einstellungsparameter und Gitternetzlinien



Voll - Anzeige aller Einstellungsparameter und Gitternetzlinien

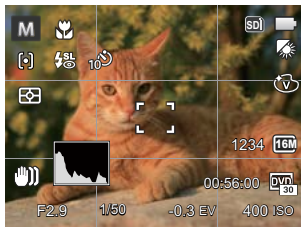

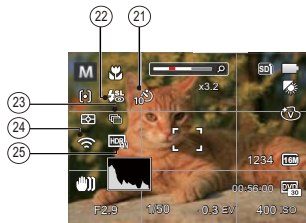
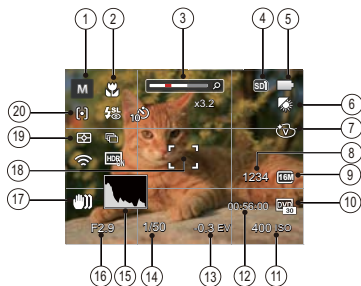

LCD-Anzeigen

Die Bildschirmsymbole im Fotomodus



1 Aufnahmemodus-Symbole

-  Auto-Modus
-  Gesichtsverschönerung
- P** Programm-AE
-  Panoramamodus
- S** Blendenautomatik
- SCN** Szenenmodus
- A** Blendenvorrang
- CS** Eigene Einstellungen
- M** Manueller Modus

2 Makromodus

3 Zoom-Anzeige (bei Betätigung des Zoomhebels)

4 Speicherkarte/Interner Speicher

5 Batteriestatus

6 Weißabgleich (einstellbar nur im **P S A M** Modus)

7 Farbeffekte (einstellbar nur im **P S A M** Modus)

8 Anzahl verbleibender Fotos

9 Bildgröße

10 Videoqualität

11 ISO-Wert (einstellbar nur im **P A M** +  Modus)

12 Restliche Aufnahmezeit

13 Belichtungskorrektur (einstellbar nur im **P S A** * Modus)

14 Belichtungszeit (einstellbar nur im **S M** Modus)

15 Histogramm

16 Blendenwert (einstellbar nur im **A M** Modus)

17 Bildstabilisierung

18 Fokusrahmen

19 Messung



AiAE



Punkt



Mittenbetont

20 AF-Modus



Einzel-AF



Multi-AF



Objektverfolgung

21 Selbstausslöser



Selbstausslöser aus



2 Sek.



10 Sek.



Lächeln

22 Blitzmodus



Auto-Blitz



Erzwungener Blitz



Langzeitbelichtung



Langzeit.+Anti-Rote-Augen



Anti-Rote-Augen

23 Aufnahmereihe



Einzeln



Aufnahmereihe



3 Fotos



Zeitraffer



(30 Sekunden/ 1 Minute/ 5 Minute/ 10 Minute)

24 Eye-Fi AN (mit Signal)

25 HDR (einstellbar nur im  **P S A M** Modus)

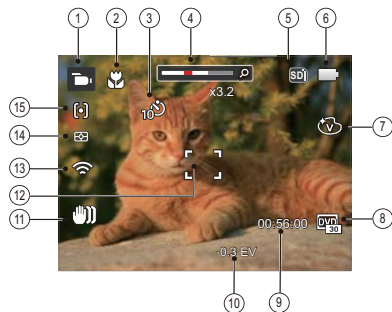
Die Bildschirmsymbole im Videomodus





- 1 Videomodus-Symbole
- 2 Makromodus
- 3 Selbstauslöser
 Selbstauslöser aus
 10 Sek.
- 4 Zoom-Anzeige (bei Betätigung des Zoomhebels)
- 5 Speicherkarte/Interner Speicher
- 6 Batteriestatus
- 7 Farbeffekte

- 8 Videoqualität
- 9 Restliche Aufnahmezeit
- 10 Belichtungskorrektur
- 11 Bildstabilisierung
- 12 Fokusrahmen
- 13 Eye-Fi AN (mit Signal)

14 Messung

-  AiAE
-  Punkt
-  Mittenbetont

15 AF-Modus

-  Um Filme optimal aufnehmen zu können, empfehlen wir den Einsatz einer SDHC-Speicherkarte. Der integrierte Speicher ist begrenzt; außerdem kann es bei der Filmaufnahme zu Unterbrechungen und weiteren Störungen kommen.
-  Optischer Zoom und digitaler Zoom können eingestellt werden. Der digitale Zoom kann auf 4X (insgesamt 144X) eingestellt werden.



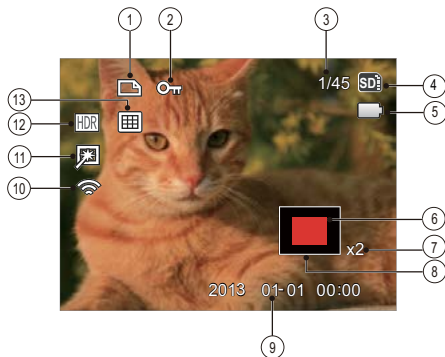

Die Bildschirmsymbole im Wiedergabemodus



- 1 DPOF-Datei-Symbol
- 2 Schreibschutz-Symbol
- 3 Speicherplatz (Nummer des aktuellen Fotos und Gesamtzahl der Fotos werden angezeigt)
- 4 Speicherkarte/Interner Speicher
- 5 Batteriestatus
- 6 Derzeit angezeigter Bereich
- 7 Bild Zoomfaktoren
- 8 Auswählbarer Gesamtbereich
- 9 Aufnahmezeitpunkt
- 10 Eye-Fi AN (mit Signal)
- 11 Rote-Augen-Reduktion
- 12 HDR
- 13 Datumsordner

Verwendung des Modus-Wählrads

Ihre Digitalkamera verfügt über ein praktisches Modus-Wählrad, mit dem Sie zwischen verschiedenen Aufnahmemodi bequem wechseln können. Alle verfügbaren Modi sind im Folgenden aufgelistet:

Modusname	Symbol	Beschreibung
Auto-Modus		In diesem Modus stellt sich die Kamera automatisch auf Motiv und Umgebung ein. Dieser Modus eignet sich am besten für einen guten Schnappschuss zwischendurch.
Programm-AE	P	Mit diesem Modus bestimmen Sie den Lichtwert und die Kamera wählt automatisch die Verschlusszeit und die Blende.
Blendenautomatik	S	Mit diesem Modus bestimmen Sie eine spezifische Verschlusszeit und die Kamera passt automatisch die Blende zur korrekten Belichtung an.
Blendenvorrang	A	Mit diesem Modus bestimmen Sie eine spezifische Blende und die Kamera passt automatisch die Verschlusszeit an.
Manueller Modus	M	Diesen Modus nutzen Sie, wenn Sie auf die Automatik verzichten und Einstellungen manuell vornehmen möchten.
Gesichtsverschönerung		Geeignet für Portraitaufnahmen: Gesichter werden weicher gezeichnet.
Panoramamodus		Bei der Umschaltung zu diesem Modus können bis zu 4 Fotos aufgenommen werden; die Kamera kann diese Fotos zu einem Panoramafoto zusammenfügen.
Szenenmodus	SCN	In diesem Modus können Sie vorgegebene Szenenmodi zum Aufnehmen von Fotos auswählen. Insgesamt stehen 24 Szenenmodi zur Verfügung.
Filmmodus		Zum Aufnehmen von Videos.
Eigene Einstellungen	CS	Sie können einen häufig verwendeten Aufnahmemodus nebst Einstellungen speichern und diese Voreinstellung später wieder abrufen.

Auto-Modus

Im **Auto**-Modus können Sie auf einfachste Weise Fotos aufnehmen. In diesem Modus wählt die Kamera automatisch optimale Einstellungen für beste Bilder.

Befolgen Sie die folgenden Schritte:

1. Schalten Sie die Kamera mit der Ein-/Austaste ein.
2. Stellen Sie mit dem Modus-Wählrad den Auto-Modus ein ()
3. Legen Sie sich Ihr Bildmotiv auf dem LCD-Bildschirm zurecht und drücken Sie den Auslöser halb herunter, um das Objekt zu fokussieren.
4. Wenn das Bild scharf eingestellt ist, zeigt der LCD-Bildschirm den grünen Fokussierrahmen an.
5. Zum Aufnehmen eines Fotos drücken Sie den Auslöser ganz hinab.

Programm-AE **P**

Im **P**-Modus (Programm-AB) können Sie BK- und ISO-Wert anpassen.

1. Zur Konfiguration von Einstellungen drehen Sie das Modusrad auf **P** und drücken die Taste 





2. Mit den Rechts-/ Linkstasten wählen Sie das gewünschte Element zum Anpassen.
3. Mit den Aufwärts-/Abwärtstasten passen Sie die ausgewählte Einstellung an.
4. Drücken Sie die Taste  zum Fixieren der Einstellungen und Anzeigen des Aufnahmebildschirms.

Blendenautomatik S

Wenn **S** (Blendenpriorität) ausgewählt ist, können Sie Belichtungszeit und BK-Wert (Belichtungskorrektur) anpassen. Die Kamera stellt die Blende anhand der Belichtungszeit auf einen optimalen Belichtungswert ein.

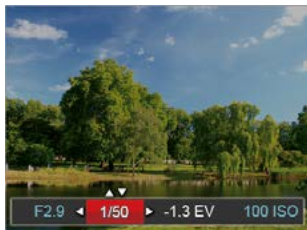
1. Zur Konfiguration von Einstellungen drehen Sie das Modusrad auf **S** und drücken die Taste .



2. Mit den Rechts-/ Linkstasten wählen Sie das gewünschte Element zum Anpassen.
3. Mit den Aufwärts-/Abwärtstasten passen Sie die ausgewählte Einstellung an.
4. Drücken Sie die Taste  zum Fixieren der Einstellungen und Anzeigen des Aufnahmebildschirms.

Blendenvorwahl A

Im **A**-Modus (Blendenvorwahl) können Sie die Blende / den Lichtwert einstellen und ISO Wert. Mit einer großen Blende liegt der Fokus auf dem Hauptmotiv und der Hintergrund ist verschwommen. Eine kleine Blende fokussiert sowohl den Hintergrund als auch das Hauptmotiv gleichermaßen.

1. Stellen Sie das Modus-Einstellrad auf "**A**" und drücken Sie die Taste , um das Einstellungsmenü für die Blendenvorwahl zu öffnen.



2. Wählen Sie mit den Links-/ Rechtstasten EV/ Blende.
3. Drücken Sie die Aufwärts-/Abwärtstasten zur Parameteranpassung.
4. Drücken Sie die Taste  zum Fixieren der Einstellungen und Anzeigen des Aufnahmebildschirms.

Manueller Modus M

Im **M**-Modus (Manuell) können Sie die Blende / Verschlusszeit manuell einstellen und ISO Wert.

1. Zur Konfiguration von Einstellungen drehen Sie das Modusrad auf **M** und drücken die Taste .



2. Mit den Rechts-/ Linkstasten wählen Sie das gewünschte Element zum Anpassen.
3. Mit den Aufwärts-/Abwärtstasten passen Sie die ausgewählte Einstellung an.
4. Drücken Sie die Taste  zum Fixieren der Einstellungen und Anzeigen des Aufnahmebildschirms.



Gesichtsverschönerung

Im Beauty-Modus passt die Kamera automatisch die Belichtung für eine realistische Wiedergabe von Hauttönen an.

1. Stellen Sie das Modus-einstellrad auf den gewählten Beauty-Modus ().
2. Drücken Sie die Taste , wählen Sie dann mit den Aufwärts-/Abwärtstasten .
3. Wählen Sie „Beauty-Modus“ mit den Rechts-/ Linkstasten, anschließend drücken Sie die Taste  zur Bestätigung und kehren zum Fotomodus zurück.





Der Beauty-Modus hat 3 Effekte:

-  Effekt 1: Weiche Haut
-  Effekt 2: Weiche Haut+Leuchtende Augen
-  Effekt 3: Weiche Haut+Leuchtende Augen+Große Augen

Panoramamodus

Im Panorama-Modus können Sie eine Reihe von Bildern aufnehmen, welche die Kamera anschließend zu einer breiten Panoramaansicht zusammensetzt.

Führen Sie die folgenden Schritte aus:

1. Stellen Sie das Modusrad auf den Panorama-Modus () ein.
2. Wählen Sie mit den Richtungstasten die gewünschte Aufnahmerichtung. (Wenn Sie nichts auswählen, wird automatisch Rechts vorgegeben.) 2 Sekunden später ist die Kamera zur Aufnahme bereit. Sie können die Aufnahme auch vorzeitig starten, indem Sie die Taste  drücken oder den Auslöser halb hinab drücken.
3. Wählen Sie den ersten Bildausschnitt des Panoramabildes auf der LCD-Anzeige und drücken Sie den Auslöser zur Aufnahme.



4. Nachdem das erste Foto aufgenommen wurde, erscheinen links und rechts am Rand des LCD-Bildschirms zwei Zielsymbole. Schwenken Sie die Kamera und das Kreissymbol auf dem Bildschirm bewegt sich in Richtung des quadratischen Rahmens. Wenn das Kreissymbol und der quadratische Rahmen sich überlappen und grün werden, nimmt die Kamera automatisch das nächste Bild auf. Wiederholen Sie diesen Schritt für insgesamt 4 verschiedene Aufnahmen.
5. Wenn die aufgenommenen Bilder weniger als 4 Bilder sind, drücken Sie and  Taste, die Kamera wird die Bilder automatisch miteinander verbinden. Drücken sie die Wiedergabetaste, um im Wiedergabemodus den Effekt zu sehen.
6. Nachdem Sie 4 Bilder aufgenommen haben, wird die Kamera automatisch die Bilder miteinander verbinden. Drücken sie die Wiedergabetaste, um im Wiedergabemodus den Effekt zu sehen.

Blitzmodus, Selbstauslöser, Makromodus und Belichtungskorrektur sind im Panoramamodus deaktiviert.

Wenn bei der automatischen Panoramaaufnahme die Meldung "Falsche Ausrichtung. Bitte erneut versuchen." auf dem LCD-Bildschirm angezeigt wird, weicht der bewegliche Winkel von der grünen Basislinie ab, weil die Kamera bewegt wurde. Daher tritt der Aufnahmefehler auf. Sie müssen die Aufnahme erneut durchführen.

Wenn die Bildgröße im Panorama-Synthesemodus auf 2 MP eingestellt ist, können bis zu 4 Fotos im Synthesemodus zusammengefügt werden.













Szenenmodus SCN











Sie können aus 24 Szenenmodi den richtigen Aufnahmemodus passend zu den jeweiligen Aufnahmebedingungen auswählen. Die Kamera passt die entsprechenden Einstellungen daraufhin automatisch an.

Zum Aufrufen des Szenenmodus-Menüs drehen Sie den Moduswähler auf Szenenmodus. Der LCD-Bildschirm zeigt das in der nachstehenden Abbildung dargestellte Bild.



Wählen Sie die gewünschte Szene mit den Richtungstasten, drücken Sie dann die Taste **SET** zur Bestätigung.







Szene	Erläuterungen
 Auto-Szene	Automatische Erkennung der folgenden Szenen: Landschaft, Nachtlanschaft, Portrait, Nachtporrait, Gegenlicht-Portrait, Makro, Auto
 Landschaft	Für Landschaftsaufnahmen. Gibt Grün- und Blautöne lebendig wieder.
 Sport	Für schnelle Motive. Sorgt für scharfe, nicht verschwommene Aufnahmen.
 Strand	Für Aufnahmen von Bildern bei Motiven mit starker Sonneneinstrahlung.
 Sonnenuntergang	Für stimmungsvolle Aufnahmen am Strand bei Sonnenuntergang.
 Feuerwerk	Zum Festhalten von Feuerwerken. Lange Belichtungszeiten sorgen für brillante Bilder.
 Nachtlanschaft	Für Nachtaufnahmen. Benutzen Sie am besten ein Stativ.
 Skizze	Für Aufnahmen mit Bleistiftskizzen-Effekten.
 Schnee	Für Aufnahmen im Schnee. Fängt Naturszenen im Schnee perfekt ein.
 Kinder	Für Aufnahmen von Kindern. Der Blitz wird immer unterdrückt.
 Passfoto	Speziell für Aufnahmen von Passbildern (Wir empfehlen, auf 15 cm-4R-Fotopapier(6x4) zu drucken).
 Glas	Für Aufnahmen von Motiven hinter Glas.
 Bilderrahmen	Zum Hinzufügen von interessanten Rahmeneffekten.

Szene	Erläuterungen
 Schwenkfoto	Zur Aufnahme schneller Objekte, die vor verschwommenem Hintergrund scharf dargestellt werden sollen.
 Text	Zum Abfotografieren von gedruckten Texten und Texten auf Tafeln.
 Portrait	Optimal für Fotos von Personen, deren Gesicht scharf abgebildet werden soll.
 Fischauge	Für Aufnahmen mit interessanten Fischauge-Effekten.
 Party	Für Partyaufnahmen in Innenräumen, auch unter schwierigen Lichtverhältnissen.
 Innenaufnahme	Für Innenaufnahmen. Verhindert Verwackeln, verbessert die Farbwiedergabe.
 Grünpflanzen	Für Pflanzenaufnahmen. Sorgt für brillante Aufnahmen von Grünpflanzen und Blüten.
 Museum	Für Aufnahmen an Orten, an denen nicht geblitzt werden darf. Natürliche Farbwiedergabe, schärfere Bilder.
 Nachtportrait	Für Portraitfotos vor nächtlichem Hintergrund.
 Hund	Ermöglicht die schnellere Erkennung Ihres Hundes: für gelungene Aufnahmen mit einzigartigem Effekt.
 Katze	Ermöglicht die schnellere Erkennung Ihrer Katze: für gelungene Aufnahmen mit einzigartigem Effekt.

Auto-Szenenmodus (ASCN)

Im ASCN-Szenenmodus kann die Kamera unterschiedliche Aufnahmebedingungen erkennen und die besten Szenen- und Bildeinstellungen für Sie auswählen.

ASCN kann folgende Szenen intelligent erkennen:





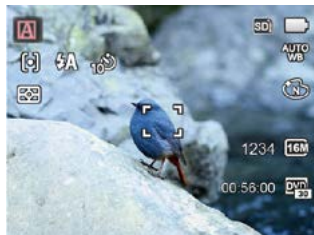

Symbol	Modus	Symbol	Modus
	Landschaft		Nachtslandschaft
	Portrait		Makro
	Nachtportrait		Auto
	Gegenlicht-Portrait		

Um „ASCN“ zu verwenden

1. Drehen Sie den Moduswähler auf SCN, wählen Sie den ASCN-Modus.









2. Richten Sie die Kamera auf das Motiv. Der optimale Szenenmodus wird automatisch ausgewählt.
3. Drücken Sie den Auslöser zum Scharfstellen halb hinab.
4. Zum Aufnehmen eines Fotos drücken Sie den Auslöser ganz hinab.

Modus	Erläuterungen
 Landschaft	Bei Landschaftsaufnahmen passt ASCN die Belichtung automatisch an den Hintergrund an.
 Portrait	Optimal für Fotos von Personen, deren Gesicht scharf abgebildet werden soll.
 Nachtportrait	Wenn Sie Portraitfotos bei Nacht oder generell bei schlechten Lichtbedingungen aufnehmen, optimiert ASCN die Belichtung von Personen- und Nachtszenen automatisch.
 Gegenlicht-Portrait	Falls Sie gegen das Licht fotografieren, gleicht ASCN die Belichtung zur optimalen Darstellung des Vordergrundes an.
 Nachtlandschaft	Bei Nachtszenen kompensiert ASCN schwaches Umgebungslicht mit einem höheren ISO-Wert.
 Makro	Um detailreichere Nahaufnahmen zu erzeugen, aktiviert ASCN automatisch den Makromodus des Objektivs und sorgt für den richtigen Fokus.
 Auto	Belichtung und Fokus werden von der Kamera automatisch eingestellt, um gute Bilder zu gewährleisten.

Eigene Einstellungen CS

Sie können einen häufig verwendeten Aufnahmemodus nebst Einstellungen speichern und diese Voreinstellung später wieder abrufen.

Führen Sie die folgenden Schritte aus:

1. Wählen Sie einen beliebigen Modus oder Szenenmodus zum Speichern.
2. Legen Sie im ausgewählten Modus die gewünschten Einstellungen fest.
3. Drücken Sie die Taste , wählen Sie mit den Aufwärts-/Abwärtstasten , rufen Sie dann das Menü mit der Taste  auf.
4. Wählen Sie mit den Aufwärts-/Abwärtstasten , rufen Sie dann das Menü mit der Taste  oder der Rechtstaste auf.
5. Wählen Sie mit den Abwärtstasten « Eigene Einstellungen », rufen Sie dann das Menü mit der Taste  oder der Rechtstaste auf.



6. Wählen Sie « Ja » zum speichern, « Nein » zum Abbrechen.

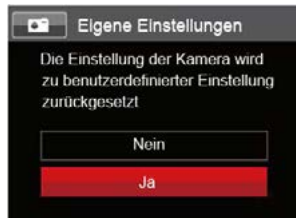

7. Drehen Sie den Moduswähler auf Eigene Einstellungen (**CS**).
8. Die beim letzten Mal gespeicherten Bildeinstellungen werden wieder aufgerufen.

 Die Werkseinstellungen umfassen Programm-AB (**P**) und weitere Parameter.

 In den eigenen Einstellungen werden lediglich zuletzt ausgewählter Aufnahmemodus und die zuletzt eingestellten Parameter gespeichert.

Zoomfunktion verwenden

Ihre Kamera verfügt über zwei Zoom-Typen: den optischen und den digitalen Zoom. Drücken Sie den Hebel am Zoom Rad der Kamera, um das Bild heran- oder wegzuzoomen.

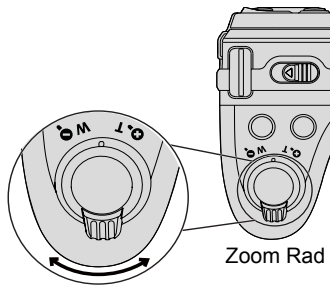

Zoom-Indikator

Wenn der optische Zoom den Übergangspunkt zum Digitalzoom erreicht, stellen Sie den Zoomhebel auf T ein, um zwischen optischem und Digitalzoom umzuschalten.

Autofokus

In unterschiedlichen Aufnahmemodi können Sie verschiedene Verfahren zum Scharfstellen auswählen.

1. Blenden Sie den Einstellungen-Bildschirm mit der Aufwärtstaste (**AF**) ein.



2. Wählen Sie mit den Links-/ Rechtstasten unter folgenden drei Modi:

 Einzel-AF: In der Mitte des LCD-Bildschirms wird ein Fokusrahmen angezeigt; die Kamera stellt auf das Motiv innerhalb dieses Rahmens scharf.

 Multi-AF: Die Kamera stellt sich automatisch auf ein Element im Bild ein.

 Objektverfolgung: Intelligente Verfolgung des beweglichen Objektes bei fokussierter Aufnahme.

3. Drücken Sie die Taste  zur Bestätigung der Einstellungen und zum Verlassen des Menüs.

 Die AF-Nachführungsfunktion funktioniert nur, wenn das Motiv erstmalig vom Autofokus erkannt und scharfgestellt wurde.

Makromodus

Mit dem Makromodus können Sie Fotos von kleinen Objekten oder Nahaufnahmen schießen. Mit diesem Modus können Sie den Zoom nutzen, wenn Sie näher an Ihrem Motiv sind.

1. Mit der Linkstaste () gelangen Sie zum Makro-Menü.



2. Wählen Sie mit den Links/Rechtstasten unter folgenden zwei Modi:



•  Makro Aus
Wählen Sie diese Option, um den Makromodus zu deaktivieren.

•  Makro Ein
Diesen Modus wählen Sie für Aufnahmen, bei denen sich das Motiv etwa 5 cm vom Objektiv entfernt befindet.

3.  Drücken Sie die Taste zur Bestätigung der Einstellungen und zum Verlassen des Menüs.



Selbstauslöser



Mithilfe dieser Funktion können Sie von Zeit zu Zeit Fotos aufnehmen. Die Kamera kann so eingestellt werden, dass nach 2 bzw. 10 Sekunden nach dem Drücken des Auslösers oder aufgrund der Lächelerkennung ein Foto aufgenommen wird.

1. Mit der Abwärtstaste ( ) gelangen Sie zum Selbstauslöser-Menü.



2. Wählen Sie mit den Links/Rechtstasten unter folgenden vier Modi:

-  Selbstauslöser aus
Selbstauslöser deaktivieren.
-  Selbstauslöser 2 Sek.
2 Sekunden nach dem Drücken des Auslösers wird ein einzelnes Foto aufgenommen.

-  Selbstauslöser 10 Sek.
10 Sekunden nach dem Drücken des Auslösers wird ein einzelnes Foto aufgenommen.
-  Selbstauslöser - Lächeln
Betätigen Sie den Auslöser: Sobald die Kamera ein Lächeln erkennt, wird ein Foto aufgenommen.

3. Drücken Sie die Taste  zur Bestätigung der Einstellungen und zum Verlassen des Menüs.

Blitzmodus

Der Blitz bietet eine ergänzende Lichtfunktion für die Szene. Häufig wird der Blitz benutzt, um bei Gegenlichtaufnahmen den Hintergrund zu verdunkeln und das Objekt aufzuhellen; er ist auch zur Messung und Belichtung vollständig dunkler Szenen geeignet.



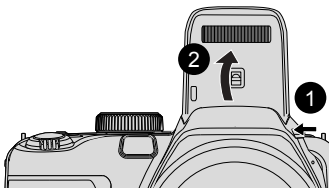



1. Fahren Sie den Blitz mit der Blitz-Taste  aus.



2. Rufen Sie das Blitzeinstellungen-Menü mit der Rechtstaste () auf.



3. Wählen Sie mit den Links/Rechtstasten unter folgenden 5 Modi:

-  **Auto-Blitz**
Der Blitz schaltet sich bei Bedarf automatisch zu.
 -  **Erzwungener Blitz**
Der Blitz wird bei jeder Aufnahme aktiviert.
 -  **Langzeitbelichtung**
Ermöglicht Nachtaufnahmen, bei denen Personen im Vordergrund zu sehen sind. Bei Aufnahmen mit dieser Einstellung benutzen Sie am besten ein Stativ.
 -  **Langzeit.+Anti-Rote-Augen**
In dieser Betriebsart werden die beiden Modi Rote-Augen-Reduktion und Lange Synchronzeit kombiniert.
 -  **Anti-Rote-Augen**
Kurz vor der eigentlichen Aufnahme löst die Kamera einen Vorblitz aus, um Rote-Augen-Effekte zu vermindern.
4. Drücken Sie die Taste  zur Bestätigung der Einstellungen und zum Verlassen der Auswahl.

Weißabgleich

Der Weißabgleich ermöglicht Ihnen die Anpassung Ihrer Kamera an verschiedene Farbtemperaturen, um eine möglichst originalgetreue Farbwiedergabe zu erzielen.

Mit den folgenden Schritten stellen Sie den Weißabgleich der Kamera ein:

1. Drücken Sie die **SET** Taste, um zum Weißabgleich-Menü zu gelangen.



2. Wählen Sie mit den Links/Rechtstasten unter folgenden acht Modi:

- **AUTO WB** AWB
 - Tageslicht
 - Wolbig
 - Fluoreszenzlicht
 - Fluoreszenzlicht, kühl
 - Glühlampenlicht
 - Manueller WA (Wenn Sie den Auslöser ganz hinab drücken, wird der richtige Weißabgleich erkannt.)
 - Farbtemperatur (1900K ~ 10000K)
Geben Sie den Wert unter „K-Wert anpassen“ mit den Aufwärts-/Abwärtstasten ein; mit der Linkstaste verlassen Sie die K-Wert-Einstellung.
3. Drücken Sie die Taste **SET** zur Bestätigung der Einstellungen und zum Verlassen des Menüs.



Aufnahmereihe



Mit den folgenden Schritten konfigurieren Sie die Aufnahmereihe:

1. Wechseln Sie mit  in das Aufnahmereihe-Menü.



2. Wählen Sie mit den Links/Rechtstasten unter folgenden vier Modi:

-  Einzel
-  Aufnahmereihe

-  3 Fotos
-  Zeitraffer
Nehmen Sie Bilder in vordefinierten Abständen (30 Sekunden/ 1 Minute/ 5 Minute/ 10 Minute) auf.

3. Drücken Sie die Taste  zur Bestätigung der Einstellungen und zum Verlassen des Menüs.
4. Zum Starten der Aufnahmereihe drücken Sie den Auslöser.

-  In diesem Modus arbeitet der Blitz nicht, damit Fotos in schneller Folge aufgenommen werden können.

EV-Einstellung

Das EV-Funktionsmenü der Kamera beinhaltet viele Funktionen, wie z.B. EV Einstellung, ISO, Verschlusszeit, Blende usw.



Befolgen Sie folgende Schritte, um Einstellungen vornehmen:

1. Blenden Sie den Einstellungen-Bildschirm mit der Taste  ein.
2. Wählen Sie die gewünschte Einstellung mit den Links/ Rechtstasten.



3. Stellen Sie den ausgewählten Wert mit den Aufwärts-/Abwärtstasten ein.
4. Drücken Sie die  Taste, um die Einstellung fertigzustellen und rufen Sie den Bildschirm auf.

Belichtungskorrektur

Zum Anpassen der Bildhelligkeit. Falls ein sehr starker Kontrast zwischen Motiv und Hintergrund besteht, kann die Bildhelligkeit entsprechend angepasst werden. (einstellbar nur im **P S A**    Modus)



Der Lichtwert (Exposure Value, EV) ist im Bereich von -2,0 bis +2,0 einstellbar.

ISO

Die ISO-Funktion ermöglicht Ihnen eine Einstellung der Kameraempfindlichkeit entsprechend der Helligkeit der Szene. Um in dunkler Umgebung bessere Ergebnisse zu erzielen, sollten Sie einen höheren ISO-Wert wählen. In sehr heller Umgebung ist dagegen ein geringerer ISO-Wert die bessere Wahl.

Bilder mit einem höherem ISO-Wert enthalten mehr Bildrauschen als solche, die mit niedrigerem ISO-Wert aufgenommen wurden. (einstellbar nur im **P A M** * Modus)



Es kann aus den folgenden ISO-Einstellungen gewählt werden: automatisch, 80, 100, 200, 400, 800, 1600 und 3200.

Verschlusszeit Einstellung

Die Verschlusszeit kann von der Kamera automatisch eingestellt werden, diese entspricht der manuellen Einstellung, um den den günstigsten Belichtungswert zu benutzen. Die Bewegung kann durch die Änderung der Verschlusszeit sichtbar gemacht werden. Ein hoher Verschlusswert zeigt das sich schnell bewegende Objekts klar dar, ein niedriger Wert zeigt die Bewegung des sich schnell bewegenden Objekts. (einstellbar nur im **S M** Modus)



Blendeneinstellung

Mit einer großen Blende liegt der Fokus auf dem Hauptmotiv und der Hintergrund ist verschwommen. Eine kleine Blende fokussiert sowohl den Hintergrund als auch das Hauptmotiv gleichermaßen. (einstellbar nur im **A M** Modus)

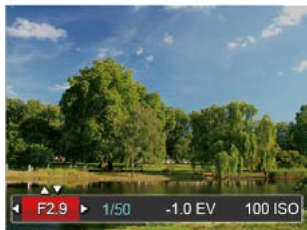

Schnellzugriff für Videoaufnahme

Drücken Sie im Aufnahmemodus die Video Schnellzugriffstaste (📹), um den Video-Aufnahmemodus direkt zu aktivieren und ein Video aufzunehmen.



Drücken Sie nach Beendigung der Video-Aufnahme die Video Schnellzugriffstaste oder den Auslöser; das Video wird gespeichert und Sie können mit der Aufnahme von Standbildern fortfahren.

i-Taste Funktionen





Modus: **P S A M** 



In der Farbauswahl können Sie unter verschiedenen Farbeffekten auswählen.

1. Drücken Sie die Taste , um die Farbauswahl zu wählen.
2. Wählen Sie die gewünschte Bildfarbeneinstellung mit den Links/Rechtstasten.



Im Fotomodus **P S A M** gibt es 7 Bildfarbenoptionen:

-  Normal
-  Brillant
-  Sepia
-  Schwarzweiß



-  Vignettierung
-  Salon
-  Verträumt

Im Filmmodus () stehen fünf Bildfarbenoptionen zur Verfügung:

-  Normal
-  Brillant
-  Sepia
-  Schwarzweiß

Fotos und Videos anschauen

So zeigen Sie aufgenommene Fotos und Videoclips auf dem LCD-Bildschirm an:

1. Nach dem Drücken der Taste  erscheint das zuletzt aufgenommene Foto oder Video auf dem LCD-Bildschirm.
2. Mit den Links-/Rechtstasten blättern Sie durch die Fotos oder Videoclips im internen Speicher oder auf der Speicherkarte.
3. Zum Abspielen eines ausgewählten Videoclips wechseln Sie mit der -Taste in den Film-Wiedergabemodus. Beim Abspielen eines Videos erscheint auf dem Bildschirm eine Anleitung. Drücken Sie die entsprechenden Tasten, um die gewünschten Funktionen zu aktivieren.

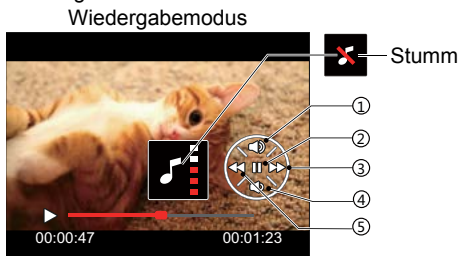

1	Lautstärke erhöhen
2	Pause
3	Schneller Vorlauf
4	Lautstärke verringern
5	Rücklauf

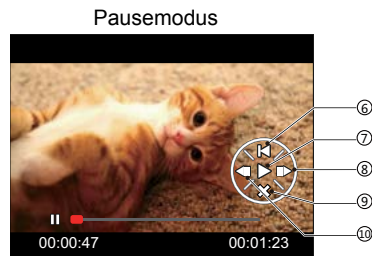

6	Zurück zum Anfang des Videos
7	Wiedergabe
8	Video vorspulen
9	Wiedergabe stoppen
10	Video rückspulen

Miniaturansicht

Drücken Sie im Wiedergabemodus auf die eine Seite des Hebels am Zoom Rad (**W** ) , um auf dem Bildschirm Miniaturansichten der Fotos und Videos anzuzeigen.

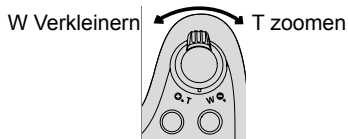



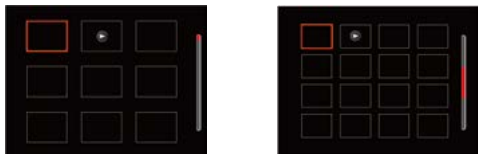

1. Verschieben Sie den Zoom-Hebel, um zwischen der Miniaturansicht mit 3x3 oder 4x4 Bildern zu wechseln.
2. Bei der 3x3- oder 4x4-Miniaturbilddarstellung können Sie mit den Richtungstasten ein Bild oder einen Videoclip zur Wiedergabe auswählen.

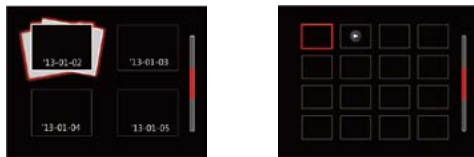

3. Drücken Sie Taste **i** für die Wiedergabe nach Datum.





4. Wählen Sie mit den Richtungstasten ein Bild oder einen Videoclip zur Wiedergabe, drücken Sie dann die Taste **SET** zur Darstellung in Originalgröße.

-  Der Datumsordner wird in der Reihenfolge des Aufnahmedatums angezeigt.
-  Wenn der Indikator  im LCD-Bildschirm erscheint, wird gerade eine Filmdatei angezeigt.
-  Mit der Taste **SET** können Sie die ursprüngliche Bildgröße eines Vorschausymbols wiederherstellen.

Zoomen während der Wiedergabe (nur für Fotos)

Bei der Fotowiedergabe können Sie die Darstellung mit dem Zoomregler 2- bis 8-fach vergrößern.

1. Drücken Sie die Taste  zum Wechseln in den Wiedergabemodus.
2. Mit den Links-/ Rechtstasten können Sie ein Bild vergrößern.
3. Drücken Sie zum Heranzoomen auf die eine Seite der Zoom-Hebel ( ).
4. Unten rechts im Bild werden der Vergrößerungsfaktor sowie der Zoom-Bildausschnitt angezeigt.

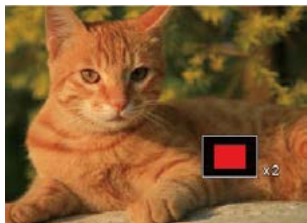



5. Drücken Sie die Richtungstasten zum Verschieben des vergrößerten Bildausschnittes.
6. Um das Bild wieder in Originalgröße anzuzeigen, drücken Sie die  -Taste.



Filmaufnahmen können nicht vergrößert werden.

Diaschau



Mit dieser Einstellung können Sie sich sämtliche gespeicherten Bilder in einer Diaschau anzeigen lassen.

1. Drücken Sie , um den Wiedergabe-Bildschirm aufzurufen.
2. Drücken Sie die Taste , um die Diashow-Option aufzurufen.
3. Wählen Sie mit den Links-/ Rechtstasten die Darstellung als Diaschau aus; alternativ wählen Sie Abbrechen und kehren wieder zum Wiedergabe-bildschirm zurück.





4. Zum Bestätigen der Einstellung drücken Sie die -Taste.

Fotos und Videos löschen

Zur Auswahl von Fotos oder Videos drücken Sie im Wiedergabemodus die Abwärtstaste ( ).

Zum Löschen von Fotos oder Filmen:

1. Drücken Sie die Taste  zum Wechseln in den Wiedergabemodus.
2. Wählen Sie die zu löschenden Fotos oder Videos mit den Links/Rechtstasten.
3. Drücken Sie die Abwärtstaste ( ), der Löschen-Bildschirm erscheint.



4. Wählen Sie mit den Aufwärts-/Abwärtstasten «Eins löschen» oder «Beenden», drücken Sie dann die Taste  zur Bestätigung.





Gelöschte Fotos/Videoclips können nicht wiederhergestellt werden.



Auf Seite 66 finden Sie weitere Informationen zu den Optionen im Löschen-Menü.

Foto-Menü

Modus: **P S A M + SCN**

1. Rufen Sie im Fotomodus das Fotomenü mit der Taste  auf.
2. Wählen Sie mit den Aufwärts-/Abwärtstasten das gewünschte Element im Fotomenü, das Sie einstellen möchten.
3. Ändern Sie das gewünschte Element mit den Links-/Rechtstasten, drücken Sie anschließend die Taste  zur Bestätigung.



 Siehe die folgenden Seiten für weitere Details über jede Einstellung.

Belichtungsmessung

Mit dieser Funktion können Sie den Bereich zur Belichtungsmessung festlegen:



Es gibt drei Möglichkeiten:

- AiAE (Künstliche-Intelligenz-AE) wird der gesamte Anzeigebereich der Kamera festgelegt.
- Punkt Bei der Punkt-AB-Messung wird ein kleiner Bereich in der Mitte des Anzeigebereichs der Kamera festgelegt.
- Mittenbetont Bei der mittenbetonten Messung wird der Mittenbereich stärker gewichtet als die äußeren Bereiche des Bildes.

 KI-AB (automatische Belichtung mit künstlicher Intelligenz): Berechnet die richtige Belichtung durch Gewichtung der Messwerte aus Bildmitte und Peripherie.

Bildgröße

Die Bildgrößen-Einstellung bezieht sich auf die Bildauflösung in Pixeln. Eine höhere Bildauflösung ermöglicht Ihnen das Ausdrucken von größeren Bildern ohne Qualitätseinbußen.



- Je höher die Pixelanzahl, desto besser die Bildqualität. Je niedriger die Pixelanzahl, desto mehr Fotos können auf einer Speicherkarte abgelegt werden.

OIS

Dieser Modus reduziert Bewegungsunschärfe durch Verwackeln, zu wenig Licht oder eine lange Verschlusszeit.



- Wählen Sie den Stabilisierungsmodus, wenn Sie in dunkler Umgebung oder mit langer Verschlusszeit fotografieren.
- Unter windigen oder instabilen Bedingungen (z. B. in einem sich bewegenden Fahrzeug) können Fotografien unscharf werden.

Dauer-AF

Aktiviert den Dauer-Autofokus, der bereits vor der Aufnahme automatisch auf das Motiv fokussiert.



Es gibt zwei Möglichkeiten:

- Aus
- Ein

HDR

In dieser Einstellung macht die Kamera drei unterschiedliche Aufnahmen, mit der gemessenen Belichtung EV 0, und jeweils eine unter- bzw. überbelichtete Aufnahme (EV 1 und EV -1). Diese 3 Aufnahmen werden in einem internen Prozess zusammengeführt, so daß der Dynamikumfang des Bildes wesentlich verbessert wird. Das Ergebnis sind Bilder mit mehr Zeichnung in Hell- und Tiefen bereichen. (Wir empfehlen die Verwendung eines Stativs).



Es gibt zwei Möglichkeiten:



- Aus
- Ein

Schönheit

Legt den Effekt des Schönheit-Modus fest.



Der Beauty-Modus hat 3 Effekte:









-  Effekt 1: Weiche Haut
-  Effekt 2: Weiche Haut+Leuchtende Augen
-  Effekt 3: Weiche Haut+Leuchtende Augen+Große Augen

Szene

Zur Auswahl des Szenenmodus (SCN).



• Aufnahmemenü im Aufnahmemodus (O: Optional X: Erforderlich)

Optionen	Aufnahmemodi						
		P	S	A	M		SCN
	O	O	O	O	O	O	O
	O	O	O	O	O	O	O
	O	O	O	O	O	O	X
	O	O	O	O	O	O	X
	O	O	O	O	O	X	X
	X	X	X	X	X	O	X
ASCN	X	X	X	X	X	X	O

Fotomenü-Einstellungen

Modus : **P S A M** + SCN

1. Drücken Sie im Fotomodus die Taste , wählen Sie dann mit den Aufwärts-/Abwärtstasten.



2. Rufen Sie das Menü mit der Taste auf.
3. Wählen Sie mit den Aufwärts-/Abwärtstasten , rufen Sie dann das Menü mit der Taste oder der Rechtstaste auf.
4. Wählen Sie das einzustellende Element mit den Aufwärts-/Abwärtstasten, rufen Sie dann das Menü mit der Taste oder der Rechtstaste auf.
5. Wählen Sie die gewünschte Sprache mit den Aufwärts-/Abwärtstasten, drücken Sie dann zur Bestätigung.

Bildqualität

Zum Anpassen der Bildkomprimierung können Sie die Qualität-Einstellung nutzen.



Für die Bildqualität stehen drei Optionen zur Verfügung:

- Optimal
(16M Durchschnittliche Dateigröße: 4.0 MB)
- Fein
(16M Durchschnittliche Dateigröße: 2.5 MB)
- Normal
(16M Durchschnittliche Dateigröße: 2.0 MB)

AF-Hilfsleuchte

In dunkler Umgebung kann die AF-Leuchte zum besseren Scharfstellen der Kamera beitragen.



Digitalzoom

Schalten Sie den Digitalzoom ein oder aus.



Zeitstempel

Blendet einen Zeitstempel (Datum und Uhrzeit) in das Foto ein.

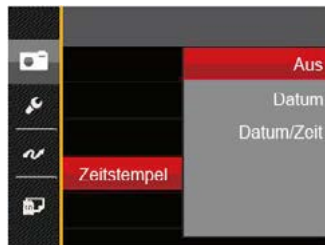

- Aus
- Datum
- Datum/Zeit

Vorschau

Wenn diese Option aktiv ist, werden Fotos gleich nach der Aufnahme angezeigt. Die Anzeigedauer der Bilder hängt von der jeweiligen Voreinstellung ab.



4 Optionen stehen zur Auswahl:

- Aus
- 1 Sek.
- 2 Sek.
- 3 Sek.

Eigene Einstellungen

In den eigenen Einstellungen können Sie den derzeit aktiven Aufnahmemodus und die zugehörigen Einstellungen abspeichern. Im Eigene Einstellungen-Modus werden der gespeicherte Modus nebst Einstellungen direkt aufgerufen.





2 Optionen stehen zur Auswahl:

- Nein
- Ja

Film-Menü

Modus: 

1. Drehen Sie den Moduswähler, wählen Sie den Modus , rufen Sie dann das Filmmenü mit der Taste  auf.



2. Wählen Sie mit den Aufwärts-/Abwärtstasten das gewünschte Element im Filmmenü, das Sie einstellen möchten.
3. Stellen Sie mit den Links/Rechtstasten das gewünschte Element im Filmmenü ein, drücken Sie dann  zur Bestätigung.

Belichtungsmessung

Mit dieser Einstellung können Sie die für die Belichtungsmessung "beabsichtigte" Größe des Anzeigebereichs der Kamera festlegen.



Es gibt drei Möglichkeiten:

- AiAE (Künstliche-Intelligenz-AE) wird der gesamte Anzeigebereich der Kamera festgelegt.
- Punkt Bei der Punkt-AB-Messung wird ein kleiner Bereich in der Mitte des Anzeigebereichs der Kamera festgelegt.
- Mittenbetont Bei der mittenbetonten Messung wird ein geringfügig größerer Bereich in der Mitte des Anzeigebereichs der Kamera festgelegt.



KI-AB (automatische Belichtung mit künstlicher Intelligenz): Berechnet die richtige Belichtung durch Gewichtung der Messwerte aus Bildmitte und Peripherie.

Videoqualität

Bildauflösung bei der Videoaufnahme festlegen.



SD-Kartenempfehlung für unterschiedliche Video-Einstellungen:

No.	Bildpunkte	Bilder pro Sekunde	Empfehlung	Aufnahmezeit (4 GB) Etwa
1	1280x720 *	30	Class 6	50 Minuten
2	1280x720	15	Class 6	60 Minuten
3	640x480	30	Class 4	70 Minuten
4	320x240	30	Class 4	200 Minuten



* Die längste ununterbrochene Aufzeichnungszeit beträgt 29 Minuten.



Aus Vorsichtsgründen schaltet die Kamera bei längerem Video-Einsatz die Aufnahme ab, um ein Überhitzen und daraus resultierenden Schaden an der Kamera zu vermeiden.

OIS

Dieser Modus reduziert Bewegungsunschärfe durch Verwackeln, zu wenig Licht oder eine lange Verschlusszeit.







Wählen Sie den Stabilisierungsmodus, wenn Sie in dunkler Umgebung oder mit langer Verschlusszeit fotografieren.







Unter windigen oder instabilen Bedingungen (z. B. in einem sich bewegenden Fahrzeug) können Fotografien unscharf werden.

Filmeinstellungen-Menü

Modus: 

1. Drehen Sie den Moduswähler, wählen Sie  zum Aufrufen des Videoaufnahme-Bildschirms.
2. Drücken Sie die Taste , wählen Sie mit den Aufwärts-/Abwärtstasten , rufen Sie dann das Menü mit der Taste  auf.



3. Wählen Sie mit den Aufwärts-/Abwärtstasten , rufen Sie dann das Menü mit der Taste  oder der Rechtstaste auf.
4. Wählen Sie das einzustellende Element, drücken Sie dann die Taste  oder die Rechtstaste zum Aufrufen des Menüs.
5. Wählen Sie die gewünschte Sprache mit den Aufwärts-/Abwärtstasten, drücken Sie dann  zur Bestätigung.





Digitalzoom

Schalten Sie den Digitalzoom ein oder aus.



Wiedergabemenü

Modus: 



1. Rufen Sie den Wiedergabebildschirm mit der Taste  auf, blenden Sie dann das Menü mit der Taste  ein.
2. Wählen Sie mit den Aufwärts-/Abwärtstasten das einzustellende Element im Wiedergabemenü, drücken Sie die Taste  zur Auswahl.
3. Wählen Sie die gewünschte Sprache mit den Links-/Rechtstasten, drücken Sie dann  zur Bestätigung.



Siehe die folgenden Seiten für weitere Details über jede Einstellung.

Bild mit hohem Dynamikumfang

Mit der HDR-Funktion können Sie die Belichtung aufgenommener Bilder homogenisieren. Durch diese Funktion können Details von helleren und dunkleren Partien auf Teilen des Bildes, welche evtl. über- bzw. unterbelichtet oder auch einen hohen Kontrast aufweisen, verfeinert und klarer dargestellt werden.



1. Wählen Sie im Wiedergabemodus mit den Links-/Rechtstasten die Fotos zur Bearbeitung aus.
2. Drücken Sie die Taste , wählen Sie die Einstellungen , blenden Sie dann den Einstellungsbildschirm mit der Taste  ein.
3. Wählen Sie mit den Links-/Rechtstasten aus, ob HDR eingesetzt werden soll.







 : HDR  : Abbrechen

4. Nach der Anwendung der HDR-Funktion wird das Bild als neue Datei gespeichert. Die Originaldatei bleibt weiterhin verfügbar.

Rote-Augen-Korrektur (mit Beauty-Effekt)

1. Wählen Sie im Wiedergabemodus mit den Links/Rechtstasten die Fotos zur Bearbeitung aus.
2. Drücken Sie die Taste , wählen Sie die Einstellungen , blenden Sie dann den Einstellungen-Bildschirm mit der Taste  ein.
3. Wählen Sie mit den Links-/Rechtstasten Retusche – oder Abbrechen zur Rückkehr zum Wiedergabebildschirm.



-  : Anti-Rote-Augen
-  : Weiche Haut
-  : Leuchtende Augen
-  : Große Augen  : Abbrechen



4. Bestätigen Sie die Einstellung mit der Taste .



Die hier erwähnte Verschönerungsfunktion arbeitet mit drei individuellen Verschönerungseffekten; im Verschönerungsmodus können Sie auswählen, ob ein, zwei oder alle drei Effekte eingesetzt werden sollen.

Drehen

Mit dieser Einstellung können Sie die Ausrichtung eines Bildes ändern.

1. Wählen Sie im Wiedergabemodus mit den Links/Rechtstasten die Fotos zur Bearbeitung aus.
2. Drücken Sie die Taste , wählen Sie die Einstellungen , blenden Sie dann den Einstellungen-Bildschirm mit der Taste  ein.
3. Wählen Sie mit den Links-/Rechtstasten die Drehrichtung; alternativ wählen Sie Abbrechen und kehren wieder zum Wiedergabebildschirm zurück.



: Nach rechts drehen



: Nach links drehen  : Abbrechen

4. Zum Bestätigen der Einstellung drücken Sie die .





Bilder und Videos im Panorama-Format können nicht gedreht werden.



Die gedrehte Datei ersetzt die Originaldatei.

Bildgröße ändern

Diese Einstellung ermöglicht Ihnen die Größenänderung eines Bildes und das Abspeichern als neues Bild.



1. Wählen Sie im Wiedergabemodus mit den Links-/Rechtstasten die Fotos zur Bearbeitung aus.
2. Drücken Sie die Taste , wählen Sie die Einstellungen , blenden Sie dann den Einstellungen-Bildschirm mit der Taste  ein.
3. Wählen Sie mit den Links-/Rechtstasten 「1024 x 768」 oder 「640 x 480」; alternativ wählen Sie Abbrechen und kehren wieder zum Wiedergabebildschirm zurück.



4. Zum Bestätigen der Einstellung drücken Sie die -Taste.

Farbeffekte

Mit dieser Einstellung können Sie auf Bildern Farbeffekte ändern und speichern. Sie können als neue Fotos mit den Original-Fotos zusammen, im Speicher abgelegt werden.

1. Wählen Sie im Wiedergabemodus mit den Links-/Rechtstasten die Fotos zur Bearbeitung aus.
2. Drücken Sie die Taste , wählen Sie die Einstellungen , blenden Sie dann den Einstellungen-Bildschirm mit der Taste  ein.
3. Wählen Sie mit den Links-/Rechtstasten das entsprechende Menü; alternativ wählen Sie Abbrechen und kehren wieder zum Wiedergabebildschirm zurück.



4. Zum Bestätigen der Einstellung drücken Sie die -Taste.

 : Abbrechen

 : Brillant

 : Sepia

 : Schwarzweiß

 : Gekörnt





 : Vignettierung

 : Salon





 : Verträumt

Wiedergabeeinstellungen-Menü

Modus:

1. Rufen Sie den Wiedergabebildschirm mit der Taste  auf, drücken Sie die Taste , wählen Sie dann  mit den Aufwärts-/Abwärtstasten.
2. Rufen Sie das Menü mit der Taste  auf.



3. Wählen Sie mit den Aufwärts-/Abwärtstasten , rufen Sie dann das Menü mit der Taste  oder der Rechtstaste auf.
4. Wählen Sie das einzustellende Element mit den Aufwärts-/Abwärtstasten, rufen Sie dann das Menü mit der Taste  oder der Rechtstaste auf.
5. Wählen Sie die gewünschte Sprache mit den Aufwärts-/Abwärtstasten, drücken Sie dann  zur Bestätigung.

Siehe die folgenden Seiten für weitere Details über jede Einstellung.

Schützen

Um Foto- oder Filmaufnahmen vor ungewolltem Löschen zu schützen, verwenden Sie diese Funktion zum Schützen einer oder aller Dateien.



So können Sie Fotos und Videos sperren oder freigeben:

1. Wählen Sie „Schützen“ mit den Aufwärts-/Abwärtstasten, rufen Sie dann das Untermenü mit der Taste  oder der Rechtstaste auf.

2. Wählen Sie das Untermenü mit den Aufwärts-/Abwärtstasten, rufen Sie dann den Einstellungen-Bildschirm mit der Taste **SET** oder der Rechtstaste auf.

Vier Untermenüs stehen zur Verfügung:

- **Eins:** Sperrt nicht geschützte Fotos oder Videos, gibt gesperrte Fotos oder Videos wieder frei.
 - **Datumsordner:** Schützen sämtliche Fotos im Datumsordner.
 - **Alle:** Sperrt sämtliche Fotos oder Videos.
 - **Rücksetzen:** Hebt die Sperre sämtlicher Fotos und Videos auf.
3. Wählen Sie die gewünschte Sprache mit den Aufwärts-/Abwärtstasten, drücken Sie dann **SET** zur Bestätigung.

Löschen



Sie können Fotos und Videos entweder einzeln oder alle auf einmal löschen.



So löschen Sie Fotos oder Videos:

1. Wählen Sie 「Löschen」 mit den Aufwärts-/Abwärtstasten, rufen Sie dann das Untermenü mit der Taste **SET** oder der Rechtstaste auf.
2. Wählen Sie das Untermenü mit den Aufwärts-/Abwärtstasten, rufen Sie dann den Einstellungen-Bildschirm mit der Taste **SET** oder der Rechtstaste auf.
3 Untermenüs stehen zur Verfügung:
 - **Eins:** Löscht ein Foto oder Video.
 - **Datumsordner:** Löscht sämtliche Fotos im Datumsordner.
 - **Alle:** Löscht sämtliche Fotos oder Videos.

3. Wählen Sie die gewünschte Sprache mit den Aufwärts-/Abwärtstasten, drücken Sie dann  zur Bestätigung.

-  Der Indikator "©" zeigt an, dass eine Datei geschützt ist. Der Dateischutz muss aufgehoben werden, bevor eine Datei gelöscht werden kann.
-  Beim Löschen von Dateien werden die DPOF-Einstellungen zurückgesetzt.
-  Geschützte Fotos im Datumsordner bleiben beim Löschen erhalten.

DPOF

Mit DPOF können Sie eine Reihe von Bildern auswählen, die Sie ausdrucken möchten. Ihre Auswahl wird auf der Speicherkarte abgelegt. Dadurch können Sie einfach Ihre Speicherkarte im Fotogeschäft abgeben, ohne dass Sie gesondert angeben müssen, von welchen Fotos Sie Abzüge haben möchten.



-  Zum Ausdruck wird ein DPOF-kompatibler Drucker benötigt.

Anpassen

Mit der Einstellung "Anpassen" können Sie Fotos zuschneiden und diese als neue Bilder abspeichern. So schneiden Sie ein Bild zu:

1. Wählen Sie 「Anpassen」 mit den Aufwärts-/Abwärtstasten, rufen Sie dann das Menü mit der Taste **SET** oder der Rechtstaste auf.
2. Wählen Sie 「Ja」 zum Bestätigen der Anpassung. Wählen Sie den Ausschnitt des Fotos, der angepasst werden soll, mit den Richtungstasten und dem Zoomhebel aus.



3. Drücken Sie die Taste **SET** – die Meldung 「Änderungen speichern?」 erscheint. Wählen Sie 「」 zum Ändern und Speichern des Bildes. Mit 「」 verwerfen Sie die Änderungen und kehren wieder zum Anpassen-Bildschirm zurück.



Das Bild kann nicht mehr weiter zugeschnitten werden, nachdem es auf 640x480 Bildpunkte reduziert wurde.

Einstellungen-Menü

Modus: **P S A M**

1. Drücken Sie in einem beliebigen Modus die Taste , wählen Sie anschließend mit den Aufwärts-/Abwärtstasten.
2. Rufen Sie das Menü mit der Taste auf.
3. Wählen Sie mit den Aufwärts-/Abwärtstasten , rufen Sie dann das Menü mit der Taste oder der Rechtstaste auf.



4. Wählen Sie das einzustellende Element mit den Aufwärts-/Abwärtstasten, rufen Sie dann das Menü mit der Taste oder der Rechtstaste auf.
5. Wählen Sie die gewünschte Sprache mit den Aufwärts-/Abwärtstasten, drücken Sie dann zur Bestätigung.

Siehe die folgenden Seiten für weitere Details über jede Einstellung.

Ton Einstellung.

So ändern Sie diese Einstellung:

1. Wählen Sie 「Ton Einstellung.」 im Grundeinstellungen-Menü. Rufen Sie das Menü mit der Taste **SET** oder der Rechtstaste auf.
2. Wählen Sie mit den Links/Rechtstasten die gewünschte Option.



3. Drücken Sie die **SET**-Taste, um diesen Modus zu bestätigen.

Energiesparen

Diese Einstellung ermöglicht Ihnen das Einsparen von Energie; so können Sie die maximale Akkulaufzeit erreichen. Mit den folgenden Schritten können Sie LCD-Bildschirm und Kamera nach einer bestimmten Inaktivitätszeit automatisch ausschalten lassen.

1. Wählen Sie 「Energiesparen」 im Grundeinstellungen-Menü. Rufen Sie das Menü mit der Taste **SET** oder der Rechtstaste auf.
2. Wählen Sie mit den Aufwärts-/Abwärtstasten die gewünschte Option.





3. Drücken Sie die **SET**-Taste, um diesen Modus zu bestätigen.

Sprache

Lesen Sie bitte unter „Andere Sprache einstellen“ auf Seite 18 nach.

Zone

Die Weltzeit-Funktion ist besonders nützlich bei Auslandsreisen. Mit dieser Funktion können Sie sich die Lokalzeit auf dem LCD-Bildschirm anzeigen lassen, wenn Sie sich im Ausland befinden.

1. Wählen Sie 「Weltzeit」 im Grundeinstellungen-Menü. Der Weltzeit-Bildschirm erscheint.
2. Wählen Sie mit den Aufwärts-/Abwärtstasten die Felder Ursprungsort () und Zielort ().
3. Wählen Sie mit dem Links-/Rechtstasten eine Stadt, die sich in der gewünschten Zeitzone des Feldes befindet. Bestätigen Sie die Einstellungen mit der Taste .



Datum/Zeit







Lesen Sie bitte unter „Datum/Uhrzeit neu einstellen“ auf Seite 19 nach.

Datei und Software

Format

Bitte beachten Sie: Beim Formatieren können Sie sämtliche Inhalte der Speicherkarte und des internen Speichers löschen - einschließlich geschützter Foto- und Filmdateien.

So verwenden Sie diese Einstellung:

1. Drücken Sie die Taste , wählen Sie mit den Aufwärts-/Abwärtstasten , rufen Sie dann das Menü mit der Taste  auf.
2. Wählen Sie mit den Aufwärts-/Abwärtstasten , rufen Sie dann das Menü mit der Taste  oder der Rechtstaste auf.
3. Wählen Sie 「Formatieren」 mit den Aufwärts-/Abwärtstasten, rufen Sie dann das Menü mit der Taste  oder der Rechtstaste auf.
4. Wählen Sie mit den Aufwärts-/Abwärtstasten 「Ja」 oder 「Nein」 aus, drücken Sie dann  zur Bestätigung.









5. Wenn Sie 「Ja」 wählen, wird der Speicher der Kamera formatiert.



Falls in der Kamera keine Karte verfügbar ist, formatieren Sie den eingebauten Speicher; falls eine Speicherkarte vorhanden ist, kann nur diese formatiert werden.

Kopie zur Karte

Mit dieser Einstellung können Sie die im internen Speicher abgelegten Dateien auf die Speicherkarte kopieren.







1. Drücken Sie die Taste , wählen Sie mit den Aufwärts-/Abwärtstasten , rufen Sie dann das Menü mit der Taste  auf.
2. Wählen Sie mit den Aufwärts-/Abwärtstasten , rufen Sie dann das Menü mit der Taste  oder der Rechtstaste auf.
3. Wählen Sie «Kopie zur Karte» mit den Aufwärts-/Abwärtstasten, rufen Sie dann das Menü mit der Taste  oder der Rechtstaste auf.
4. Wählen Sie mit den Aufwärts-/Abwärtstasten «Ja» oder «Nein» aus, drücken Sie dann  zur Bestätigung.



Wenn es keine Karte im Kamera gibt, wird diese Funktion nicht angezeigt.

Dateinummerierung







Nachdem Sie eine Foto- oder Filmaufnahme gemacht haben, speichert die Kamera diese als Datei, dessen Name mit einer Seriennummer endet. Mit dieser Einstellung können Sie wählen, ob die Datei durchnummeriert wird oder mit 1 beginnt und in einem anderen Verzeichnis der Speicherkarte gespeichert wird.

1. Drücken Sie die Taste , wählen Sie mit den Aufwärts-/Abwärtstasten , rufen Sie dann das Menü mit der Taste  auf.
2. Wählen Sie mit den Aufwärts-/Abwärtstasten , rufen Sie dann das Menü mit der Taste  oder der Rechtstaste auf.
3. Wählen Sie «Dateinummerierung» mit den Aufwärts-/Abwärtstasten, rufen Sie dann das Menü mit der Taste  oder der Rechtstaste auf.
4. Wählen Sie mit den Aufwärts-/Abwärtstasten «Ja» oder «Nein» aus, drücken Sie dann  zur Bestätigung.



Rücksetzen







Mit dieser Einstellung können Sie die Kamera auf die Werkseinstellungen zurücksetzen.

1. Drücken Sie die Taste , wählen Sie mit den Aufwärts-/Abwärtstasten , rufen Sie dann das Menü mit der Taste  auf.
2. Wählen Sie mit den Aufwärts-/Abwärtstasten , rufen Sie dann das Menü mit der Taste  oder der Rechtstaste auf.
3. Wählen Sie «Rücksetzen» mit den Aufwärts-/Abwärtstasten, rufen Sie dann das Menü mit der Taste  oder der Rechtstaste auf.
4. Wählen Sie mit den Aufwärts-/Abwärtstasten «Ja» oder «Nein» aus, drücken Sie dann  zur Bestätigung.



FW-Version

Mit dieser Einstellung können Sie sich die aktuelle Firmware-Version Ihrer Kamera anzeigen lassen.

1. Drücken Sie die Taste , wählen Sie mit den Aufwärts-/Abwärtstasten , rufen Sie dann das Menü mit der Taste  auf.
2. Wählen Sie mit den Aufwärts-/Abwärtstasten , rufen Sie dann das Menü mit der Taste  oder der Rechtstaste auf.
3. Wählen Sie «FW-Version» mit den Aufwärts-/Abwärtstasten, rufen Sie dann das Menü mit der Taste  oder der Rechtstaste auf.









4. Wenn sich eine Datei mit einer neuen Firmware-Version auf der Speicherkarte befindet, wählen Sie «Ja» zum Aktualisieren.

Anschluss an einen PC

Sie können mit dem USB-Kabel die Kamera an einen Computer anschließen, um Fotos zu drucken bzw. zu übertragen.

USB-Modus einstellen

Da Sie Ihre Kamera über den USB-Port mit einem PC oder einem Drucker verbinden können, führen Sie bitte die folgenden Schritte aus, um die Kamera richtig an die PC-Verbindung anzupassen.

1. Drücken Sie die Taste , wählen Sie mit den Aufwärts-/Abwärtstasten , rufen Sie dann das Menü mit der Taste  auf.
2. Wählen Sie mit den Aufwärts-/Abwärtstasten , rufen Sie dann das Menü mit der Taste  oder der Rechtstaste auf.
3. Wählen Sie 「USB」 mit den Aufwärts-/Abwärtstasten, rufen Sie dann das Menü mit der Taste  oder der Rechtstaste auf.
4. Wählen Sie 「PC」 mit den Aufwärts-/Abwärtstasten, drücken Sie dann  zur Bestätigung.



Dateien zum PC übertragen

Ihre Kamera wird vom Computer automatisch als Wechseldatenträger erkannt. Doppelklicken Sie auf das Arbeitsplatz-Symbol auf dem Desktop. Dort wählen Sie den Wechseldatenträger aus und können nun Ordner und Dateien von diesem Laufwerk in einen Ordner des PCs kopieren - wie bei einer ganz normalen Festplatte.

Über das USB-Kabel können Sie aufgenommene Fotos und Videos zum PC übertragen. Mit den folgenden Schritten schließen Sie die Kamera an einen PC an.

1. Überzeugen Sie sich davon, dass sowohl Kamera als auch PC eingeschaltet sind.
2. Verbinden Sie ein Ende des mitgelieferten USB-Kabels mit dem USB/AV OUT-Anschluss Ihrer Kamera.



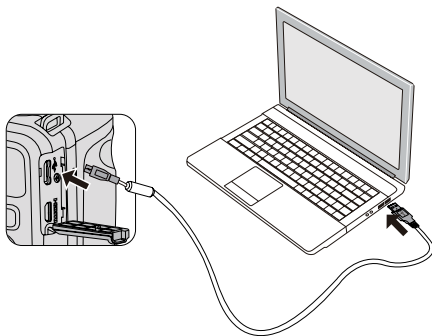



3. Verbinden Sie das andere Ende des Kabels mit einem freien USB-Port Ihres PC.



4. Nach Abschluss der Übertragung trennen Sie das USB-Kabel; halten Sie sich dabei an die Hinweise zum sicheren Entfernen von USB-Geräten.

Videosystem

Mit dieser Funktion können Sie das Videosystem auf NTSC oder PAL umschalten.

1. Drücken Sie die Taste , wählen Sie mit den Aufwärts-/Abwärtstasten , rufen Sie dann das Menü mit der Taste  auf.
2. Wählen Sie mit den Aufwärts-/Abwärtstasten , rufen Sie dann das Menü mit der Taste  oder der Rechtstaste auf.
3. Wählen Sie 「TV-System」 mit den Aufwärts-/Abwärtstasten, rufen Sie dann das Menü mit der Taste  oder der Rechtstaste auf.
4. Wählen Sie mit den Aufwärts-/Abwärtstasten 「NTSC」 oder 「PAL」 aus, drücken Sie dann  zur Bestätigung.



Der Videoausgang kann auf NTSC oder PAL umgeschaltet werden, um mit unterschiedlichen regionalen Normen arbeiten zu können. Die richtige Einstellung hängt von der jeweiligen Region ab.







NTSC: Taiwan, Japan, Kanada, USA, usw.

PAL: Europa, Asien (ohne Taiwan), Ozeanien, etc.

Hinweis: Der TV-Ausgang funktioniert nicht richtig, wenn das falsche Videosystem ausgewählt wird.

Eye-Fi Verbindungsmodus

Dieses Kameramodell unterstützt die drahtlose Übertragung von Bildern über den Eye-Fi-Standard. Sie benötigen dazu die Eye-Fi SD-Karte. Bitte setzen Sie die Eye-Fi Karte in den SD-Kartenschacht.

1. Drücken Sie die Taste , wählen Sie mit den Aufwärts-/Abwärtstasten , rufen Sie dann das Menü mit der Taste  auf.
2. Wählen Sie mit den Aufwärts-/Abwärtstasten , rufen Sie dann das Menü mit der Taste  oder der Rechtstaste auf.
3. Wählen Sie 「Eye-Fi」 mit den Aufwärts-/Abwärtstasten, rufen Sie dann das Menü mit der Taste  oder der Rechtstaste auf.
4. Wählen Sie mit den Aufwärts-/Abwärtstasten 「Ein」 oder 「Aus」 drücken Sie dann  zur Bestätigung.

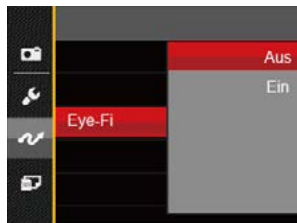

 Falls die Eye-Fi-Karte nicht in die Kamera eingelegt ist, wird diese Funktion nicht angezeigt.

Fernsehgerät über HDMI anschließen

HDMI (High Definition Multimedia Interface) ist eine komplett digitale Schnittstelle zur Übertragung von Video- und Audiodaten, über die nicht komprimierte Audio- und Videosignale übertragen werden können.

Die Direktübertragung von digitalen Videosignalen beseitigt die Verluste, die bei Umwandlungen auftreten und führt damit zu einer deutlichen Verbesserung der Bildqualität.

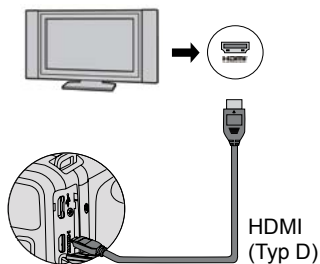

Fernsehgerät über HDMI anschließen

1. Benutzen Sie ein HDMI-Kabel (separat erhältlich), um Ihre Kamera mit einem HDMI-kompatiblen Fernsehgerät zu verbinden.
2. Die Kamera wird automatisch vom TV Gerät erkannt, dann öffnen Sie den Bildwiedergabe-Modus.
3. Wenn die Übertragung zwischen Kamera und TV funktioniert, wird das Bild auf Ihrem Fernsehgerät angezeigt, der Monitor Ihrer Kamera bleibt schwarz.

 Bitte beachten Sie, dass vor dem Anschließen der Kamera mit dem TV die Kamera ausgeschaltet und das TV eingeschaltet ist.

 Lesen Sie bitte in der Bedienungsanleitung Ihres Fernsehgerätes nach, welche Auflösungen unterstützt werden. Nicht unterstützte Auflösungen und Ausgabeformate werden im Bildschirm der Kamera ausgegraut (nicht wählbar) dargestellt.

Verbindung mit einem PictBridge-kompatiblen Drucker







Die PictBridge-Technologie ermöglicht das Ausdrucken von auf der Speicherkarte abgelegten Fotos mit einem Drucker.



Um herauszufinden, ob ein Drucker

PictBridge-kompatibel ist, schauen Sie einfach nach dem PictBridge-Logo auf der Verpackung oder werfen einen Blick in die Bedienungsanleitung. Mit der PictBridge-Funktion Ihrer Kamera können Sie aufgenommene Fotos über das mitgelieferte USB-Kabel direkt mit einem PictBridge-kompatiblen Drucker ausdrucken, ohne dass dazu ein PC erforderlich ist.



USB-Modus einstellen

Da Sie Ihre Kamera über den USB-Port mit einem PC oder einem Drucker verbinden können, führen Sie bitte die folgenden Schritte aus, um die Kamera richtig an die Verbindung mit dem Drucker anzupassen.

1. Drücken Sie die Taste , wählen Sie mit den Aufwärts-/Abwärtstasten , rufen Sie dann das Menü mit der Taste  auf.
2. Wählen Sie mit den Aufwärts-/Abwärtstasten , rufen Sie dann das Menü mit der Taste  oder der Rechtstaste auf.

3. Wählen Sie 「USB」 mit den Aufwärts-/Abwärtstasten, rufen Sie dann das Menü mit der Taste  oder der Rechtstaste auf.
4. Wählen Sie 「Drucker」 mit den Aufwärts-/Abwärtstasten, drücken Sie dann  zur Bestätigung.



-  Nachdem die Kamera zurückgesetzt wurde, schaltet sie automatisch von USB-Modus in den PC-Modus.
-  Lesen Sie bitte unter „PictBridge“ auf Seite 80 nach.

Drucker anschließen

1. Überzeugen Sie sich davon, dass sowohl Kamera als auch Drucker eingeschaltet sind.
2. Verbinden Sie ein Ende des mitgelieferten USB-Kabels mit dem USB-Anschluss Ihrer Kamera.
3. Verbinden Sie das andere Ende des Kabels mit dem USB-Port des Druckers.

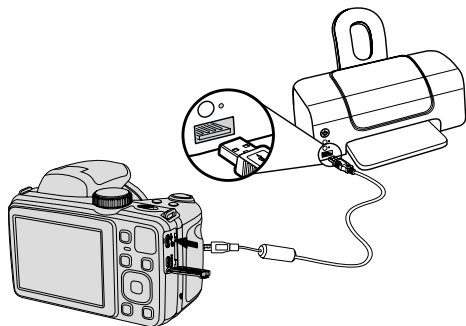

Falls die Kamera nicht an einen PictBridge-kompatiblen Drucker angeschlossen wird, erscheint die folgende Fehlermeldung auf dem LCD-Bildschirm.

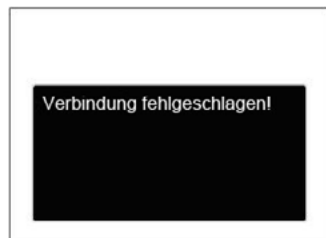

-  Die obige Fehlermeldung erscheint auch, wenn ein falscher USB-Modus ausgewählt wurde. In diesem Fall trennen Sie das USB-Kabel, überprüfen die USB-Modus-Einstellung, überzeugen sich davon, dass der Drucker eingeschaltet ist und schließen das USB-Kabel erneut an.

PictBridge-Menü verwenden

Nachdem Sie den USB-Modus auf Drucker eingestellt haben, wird das PictBridge-Menü angezeigt.



Wählen Sie ein Menüelement mit den Aufwärts-/Abwärtstasten, rufen Sie das Element anschließend mit der Taste **SET** oder der Rechtstaste auf.

In den folgenden Abschnitten erfahren Sie mehr zu den einzelnen Einstellungen.

Mit Datum drucken

Wenn Sie Datum und Uhrzeit in Ihrer Kamera eingestellt haben, wird das Aufnahmedatum zusammen mit den aufgenommenen Bildern gespeichert. Mit den folgenden Schritten können Sie Fotos mit Datum ausdrucken.

1. Im PictBridge-Menü wählen Sie 「Mit Datum drucken」; der nachstehende Bildschirm erscheint.



2. Wählen Sie das auszudruckende Foto mit den Links-/Rechtstasten aus.

3. Wählen Sie mit den Aufwärts-/Abwärtstasten aus, wie oft das derzeit angezeigte Foto ausgedruckt werden soll.
4. Drücken Sie die **SET**-Taste; der folgende Bildschirm wird angezeigt.



5. Wählen Sie 「Ja」 und drücken Sie die Taste **SET** zu Bestätigung; mit 「Abbrechen」 brechen Sie den Ausdruck ab.

Ohne Datum drucken

Mit dieser Einstellung können Sie Fotos ohne Datumsangabe ausdrucken.

1. Im PictBridge-Menü wählen Sie 「Ohne Datum drucken」; der nachstehende Bildschirm erscheint.



2. Wählen Sie das auszudruckende Foto mit den Links-/Rechtstasten aus.
3. Wählen Sie mit den Aufwärts-/Abwärtstasten aus, wie oft das derzeit angezeigte Foto ausgedruckt werden soll.

4. Drücken Sie die **SET**-Taste; der folgende Bildschirm wird angezeigt.



5. Wählen Sie 「Ja」 und drücken Sie die Taste **SET** zu Bestätigung; mit 「Abbrechen」 brechen Sie den Ausdruck ab.

Index drucken

Auf diese Weise können Sie sämtliche Fotos der Kamera ausdrucken.

1. Im PictBridge-Menü wählen Sie 「Index drucken」; der nachstehende Bildschirm erscheint.



2. Wählen Sie 「Ja」 und drücken Sie die Taste **SET** zu Bestätigung; mit 「Abbrechen」 brechen Sie den Ausdruck ab.

DPOF-Bilder drucken

Um den DPOF-Druck nutzen zu können, müssen Sie zuvor die zum Ausdrucken bestimmten Bilder auswählen. Siehe Abschnitt DPOF auf Seite 67.

1. Im PictBridge-Menü wählen Sie 「DPOF-Bilder drucken」; der nachstehende Bildschirm erscheint.



2. Wählen Sie 「Ja」 und drücken Sie die Taste  zu Bestätigung; mit 「Abbrechen」 brechen Sie den Ausdruck ab.

Beenden

Mit 「Beenden」 verlassen Sie das PictBridge-Menü. Nun erscheint die Meldung 「USB-Kabel trennen!」 auf dem Bildschirm.

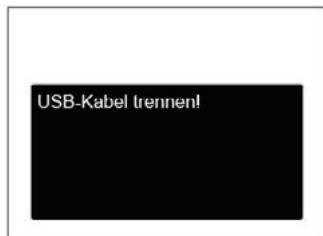

Trennen Sie das USB-Kabel von Kamera und Drucker.

Technische Daten



"Design und technische Daten können sich ohne Vorankündigung ändern."

Aktiv verfügbare Pixel für Bildsensorik	16.15 Megapixel	
Insgesamt verfügbare Pixel für Bildsensorik	16.44 Megapixel [1/2.3 "CCD]	
Objektiv	Brennweite	4.3 mm (Weitwinkel) - 154.6 mm (Tele)
	[35mm äquivalent]	[24 mm (Weitwinkel) - 864mm (Tele)]
	F-Nummer	F2.9 (Weitwinkel) - F5.7 (Tele)
	Optischer Aufbau	14 Gruppen 16 Elemente
	Optischer Zoom	36x
	Fokussierbereich	Normal: (Weitwinkel) 60cm ~ ∞, (Tele) 290cm ~ ∞ Makro: 5 cm ~ ∞ (nur Weitwinkel)
Bildstabilisator	Optische Bildstabilisierung	
Digitaler Zoom	4x Digital Zoom (Kombinierter Zoom: 144x)	

Anzahl der Aufnahmepixel	Standbild	(4:3) 16MP: 4608×3456 10MP: 3648×2736 5MP: 2592×1944 3MP: 2048×1536 0.3MP: 640×480	(3:2) 14MP: 4608×3072	(16:9) 12MP: 4608×2592 2MP: 1920×1080
	Film	1280×720(30/15fps), 640×480(30fps), 320×240(30fps)		
Bildkomprimierung		Beste, Fein, Normal		
DCF, DPOF (Ver1.1) Unterstützung		Ja		
Datei Format	Standbild	Exif 2.3 (JPEG)		
	Film	Film-Format: MOV (H.264), Audio: G.711 [Monaural]		
Aufnahmemodi		Auto-Modus, Programm-AE, Blendenautomatik, Blendenvorrang, Manueller Modus, Gesichtsverschönerung, Panoramamodus, Szenenmodus, [Auto-Szene, Landschaft, Sport, Strand, Sonnenuntergang, Feuerwerk, Nachtlandschaft, Skizze, Schnee, Kinder, Passfoto, Glas, Bilderrahmen, Schwenkfoto, Text, Portrait, Fische, Party, Innenaufnahme, Grünpflanzen, Museum, Nachtportrait, Hund, Katze], Filmmodus, Eigene Einstellungen		
Erkennungsfunktionen		Gesichtserkennung, Lächeln, Zwinkern, Katze, Hund		
Bildbearbeitungsmöglichkeiten		Anti-Rote-Augen, Weiche Haut, Leuchtende Augen, Große Augen		

HDR	Ja
Panorama Aufnahme	0°~ 180° (Horizontal)
LCD Display	3.0 inch mit 460.000 Pixeln
ISO-Empfindlichkeit	Auto, ISO80/100/200/400/800/1600/3200(4M)
AF-Methode	Einzel-AF, Multi-AF (TTL 9-Punkt), Object Tracking, Gesicht-AF
Belichtungsmessung Methode	Künstliche Intelligenz AE (AIAE), mittenbetonte Lichtmessung, Fokussierungspunkt, (Spotmessung in Bildmitte), Gesichts-AE (Automatische Erkennung)
Belichtungskontrolle	Programmautomatik (AE-Lock erhältlich), Blendenautomatik, Blendenvorrang,
Belichtungskorrektur	± 2 EV in 1 / 3 Schritten von
Verschlusszeit	1 / 2000 bis 30 Sekunden
Serienaufnahmen	Ja
Wiedergabemodi	Einzelnes Foto, Index (16.09 Thumbnails), Diashow, Datum, Vergrößern (2- bis 8-fach)
Weißabgleich (WB)	AWB, Tageslicht, Wolkig, Fluoreszenzlicht, Fluoreszenzlicht, kühl, Glühlampenlicht, Manueller WA, Farbtemperatur (1900K ~ 10000K)

Blitzlicht	Blitzeinstellungen	Pop-up
	Blitzlicht-Modi	Auto-Blitz, Erzwungener Blitz, Langzeitbelichtung, Langzeit.+Anti-Rote-Augen, Anti-Rote-Augen
	Reichweite	(Weite) Ca. 0.5m ~ 7.5m (ISO800) (Tele) Ca. 1.2m ~ 4.4m (ISO800)
Speicher Medien		Interner Speicher: Ca. 25MB
		SD / SDHC -Karte (bis zu 32GB) [keine Unterstützung der MMC- (Multimedia) Karte]
Weitere Funktionen		PictBridge, ExifPrint Standard, Mehrsprachige Unterstützung (27 Sprachen)
Anschlußbuchsen		AV-OUT/USB 2.0 (Micro 5 pin USB), HDMI (Typ D)
Eye-Fi Unterstützung		Ja
Energieversorgung		Lithium-Ionen-Akku LB-060, 3.7 V 1100mAh, Laden im Akkuschacht
Aufnahmeleistung (Akku-Leistung)		Ca. 200 Aufnahmen (nach CIPA-Standard)
Betriebsumgebung		Temperatur: 0 ~ 40 °C, Luftfeuchtigkeit: 0 ~ 90%
Abmessungen (B × H × T)		Ca. 112.7 × 81.6 × 76.7mm (Basierend auf CIPA Standards)
Gewicht		Ca. 416g (nur Gehäuse)

Abfragen und Warnmeldungen

Meldungen	Beschreibung	Möglichkeiten zum Rücksetzen
Warnung! Energiestand niedrig.	Batterie oder Akku sind erschöpft. Diese Warnung signalisiert, dass sich die Kamera abschaltet.	Die Kamera schaltet sich 2 Sekunden nach Erscheinen dieser Meldung ab.
Objektivproblem; Kamera neu starten.	Das Objektiv ist verklemmt, eventuell verhindert ein Fremdkörper die ordnungsgemäße Funktion des Objektivs.	Zum Rücksetzen des Objektivs schalten die Kamera ab und anschließend wieder ein.
Interner-Speicher-Fehler	Ein Fehler ist im internen Speicher aufgetreten.	Verschwundet nach 2 Sekunden.
Falsche Ausrichtung. Bitte erneut versuchen.	Der Versatz ist zu groß für Panoramaaufnahmen.	Die Meldung verschwindet nach 2 Sekunden, anschließend kehren Sie zum Fotobildschirm zurück.

Meldungen	Beschreibung	Möglichkeiten zum Rücksetzen
<p>Falsche Ausrichtung; Bild kann nicht gespeichert werden. Bitte erneut versuchen.</p>	<p>Die gespeicherten Panoramabilder können nicht zusammengesetzt werden.</p>	<p>Die Meldung verschwindet nach 2 Sekunden, anschließend kehren Sie zum Fotobildschirm zurück.</p>
<p>Warnung! Kamera bei laufender Aktualisierung nicht abschalten!</p>	<p>Die Meldung verschwindet während der Firmware-Aktualisierung.</p>	<p>Die Meldung verschwindet, nachdem die Kamera aktualisiert und ausgeschaltet wurde.</p>
<p>USB-Kabel trennen!</p>	<p>Nach dem sämtliche Daten übertragen wurden und Ihnen mitgeteilt wurde, dass Sie das USB-Kabel jetzt trennen können, erscheint die Abfrage auf dem Bildschirm.</p>	<p>Die Meldung verschwindet, nachdem das USB-Kabel getrennt und die Kamera automatisch ausgeschaltet wurde.</p>
<p>Verbindung fehlgeschlagen!</p>	<p>Keine Verbindung mit PC, Drucker, Fernsehgerät (über HDMI).</p>	<p>Die Meldung verschwindet, wenn die Verbindung durch Trennen des USB-Kabels unterbrochen wurde.</p>

Meldungen	Beschreibung	Möglichkeiten zum Rücksetzen
Kann nicht auf SD-Karte schreiben.	Die Speicherkarte wird beim Speichern der Bilder gesperrt.	Verschwundet nach 2 Sekunden.
Karte voll	Beim Einschalten der Kamera und beim Betätigen des Auslösers erkennt die Kamera unzureichenden Speicherplatz auf der Speicherkarte.	Verschwundet nach 2 Sekunden.
Speicher voll	Beim Einschalten der Kamera und beim Betätigen des Auslösers erkennt die Kamera unzureichenden Speicherplatz im Kameraspeicher.	Verschwundet nach 2 Sekunden.
Kartenfehler	Beim Einschalten konnte die Speicherkarte nicht erkannt werden oder es ist ein Schreib-/Lesefehler aufgetreten.	Verschwundet nach 2 Sekunden.
Karte ist nicht formatiert.	Falls die Speicherkarte fehlerhaft sein sollte, erscheint die Meldung „Nicht formatiert“.	Dies verschwindet 2 Sekunden später, der Formatieren-Bildschirm erscheint.
Langsamer Zugriff	Wenn eine langsamere Speicherkarte als eine Karte der Klasse 4 zum Aufzeichnen eines HD-Films eingesetzt wird, sinkt die Aufnahmegeschwindigkeit, die Aufzeichnung wird nicht fortgesetzt. 2 Sekunden lang erscheint ein Bildschirm, der über den Fortschritt informiert. (Beim internen Speicher kann dies 9 Sekunden dauern.)	Die Meldung verschwindet nach 2 Sekunden, anschließend kehren Sie zum Fotobildschirm zurück.
Kann nicht auf SD-Karte schreiben.	Die Aufnahme oder Videoaufzeichnung wurde unterbrochen und kann nicht fortgesetzt werden.	Die Meldung verschwindet nach 2 Sekunden, anschließend kehren Sie zum Fotobildschirm zurück.
Keine roten Augen erkannt!	Keine roten Augen im Bild vorhanden. Die Meldung zur Abschaltung der Anti-Rote-Augen-Funktion wird angezeigt.	Verschwundet nach 2 Sekunden.

Meldungen	Beschreibung	Möglichkeiten zum Rücksetzen
Dieses Bild kann nicht bearbeitet werden.	Die Datei kann nicht bearbeitet werden oder die bereits bearbeitete Datei kann nicht erneut bearbeitet werden.	Verschwindet nach 2 Sekunden.
Maximale Ordneranzahl überschritten.	Anzeige beim Erreichen des Maximums der Speicherkarte in Dateien oder Ordnern. (9999 für Dateien, 999 für Ordner)	Kopieren Sie die Daten zum PC. formatieren Sie Speicherkarten dem Einsatz der Kamera.
Zu viele Bilder für schnelle Verarbeitung.	Beim Abspielen nach Datum entsprechen Bilder nicht den Vorgaben; daher ist kein Abspielen nach Datum möglich.	Die Meldung verschwindet nach 2 Sekunden, die Kamera kehrt wieder zum regulären Wiedergabemodus zurück.
Dateien nicht erkannt.	Das Format der anzuzeigenden Datei wird nicht unterstützt oder die Datei ist defekt und kann nicht richtig eingelesen werden.	Diese Meldung verschwindet erst nach dem Löschen der Datei.
Kein Bild	Beim Drücken der Wiedergabetaste befanden sich keine Bilder in der Kamera oder auf der Speicherkarte.	Die Meldung verschwindet nach 2 Sekunden, anschließend kehren Sie zum Fotobildschirm zurück.
Geschützt! Unlösbar!	Die Datei ist geschützt. Diese Meldung erscheint beim Löschen.	Verschwindet nach 2 Sekunden.

Problemlösung

Problem	Mögliche Ursachen	Lösung
Kamera lässt sich nicht einschalten.	<ul style="list-style-type: none"> ■ Der Akku/die Batterie ist erschöpft. ■ Der Akku/die Batterie wurden nicht richtig eingelegt. 	<ul style="list-style-type: none"> ■ Durch eine vollständig aufgeladene Batterie ersetzen. ■ Legen Sie Batterien/Akku richtig ein.
Kamera schaltet sich mitten im Betrieb ab.	<ul style="list-style-type: none"> ■ Der Akku/die Batterie ist erschöpft. 	<ul style="list-style-type: none"> ■ Durch eine vollständig aufgeladene Batterie ersetzen.
Das Bild ist verschwommen.	<ul style="list-style-type: none"> ■ Kamera wurde bei der Aufnahme nicht ruhig gehalten. 	<ul style="list-style-type: none"> ■ Schalten Sie OIS ein.
Bild- und Videodateien können nicht gespeichert werden.	<ul style="list-style-type: none"> ■ Die Speicherkarte ist voll. ■ Die Speicherkarte ist gesperrt. 	<ul style="list-style-type: none"> ■ Legen Sie eine andere Speicherkarte ein oder löschen Sie nicht benötigte Dateien. ■ Entsperren Sie die Speicherkarte.
Bilder lassen sich nicht über den angeschlossenen Drucker ausgeben	<ul style="list-style-type: none"> ■ Die Kamera ist nicht richtig mit dem Drucker verbunden. ■ Der Drucker ist nicht PictBridge-kompatibel. ■ Dem Drucker sind Papier oder Tinte ausgegangen. ■ Ein Papierstau ist aufgetreten. 	<ul style="list-style-type: none"> ■ Prüfen Sie die Verbindung zwischen Kamera und Drucker. ■ Benutzen Sie einen PictBridge-kompatiblen Drucker. ■ Legen Sie Papier in den Drucker ein oder tauschen Sie die Tintenpatrone des Druckers aus. ■ Beseitigen Sie den Papierstau.

Problem	Mögliche Ursachen	Lösung
Langsames Schreiben auf Speicherkarte	<ul style="list-style-type: none"> ■ Wenn ein Film über HD-Auflösung auf einer Speicherkarte unter Klasse 4 aufgenommen wird, ist die Speicherkarte eventuell zu langsam, um die Aufnahme fortzusetzen. 	<ul style="list-style-type: none"> ■ Wählen Sie bitte SDHC-Speicherkarten bzw. eine SDSpeicherkarte mit höherer Schreib-Lesegeschwindigkeit.
Kann nicht auf Speicherkarte schreiben	<ul style="list-style-type: none"> ■ Die Speicherkarte befindet sich im Schreibschutz-Status. 	<ul style="list-style-type: none"> ■ Entfernen Sie den Schreibschutz der Speicherkarte oder legen Sie eine andere Karte ein.
Zu viele Bilder zur Verarbeitung.	<ul style="list-style-type: none"> ■ Die Anzahl der Bilder oder Ordner auf der Speicherkarte überschreitet die Anforderungen; daher kann die Anzeige des Datenordners nicht ausgeführt werden. 	<ul style="list-style-type: none"> ■ Überflüssige Dateien löschen.



Kodak und die Kodak-Markenausstattung werden unter Lizenz von Kodak genutzt.

© 2013 by JK Imaging Ltd. All Rights Reserved.

JK Imaging Ltd., 17239 South Main Street, Gardena, CA 90248, USA

JK Imaging Europe, 71 Clarendon road, Watford, WD17 1DS, UK

www.kodakpixpro.com